

# **THOMSON**

FR

SB350BTS

## **BARRE DE SON AVEC CAISSON DE BASSE FILAIRE**



### **MODE D'EMPLOI**

AVANT D'UTILISER CET APPAREIL, VEUILLEZ LIRE ATTENTIVEMENT  
CE MODE D'EMPLOI ET LE CONSERVER AFIN DE POUVOIR  
LE CONSULTER ULTÉRIEUREMENT

Démarrage	2	Caractéristiques et branchements	6
Sortez l'appareil de la boîte.	2	Caractéristiques techniques de l'appareil	7
Avertissements et consignes de sécurité	2	Protection de l'environnement	8
Contenu de la boîte	4	Informations complémentaires	8
Description des pièces	4	Déclaration de conformité	9

## Démarrage

- Sortez l'appareil de la boîte.
- Retirez tous les matériaux d'emballage du produit.
- Placez les matériaux d'emballage dans la boîte ou jetez-les en toute sécurité.

## Avertissements et consignes de sécurité

Vous devez avoir lu et compris toutes les instructions avant d'utiliser cet appareil. En cas de dommages dus au non-respect des instructions, la garantie ne s'appliquera pas.



1. Ne retirez jamais le boîtier de cet appareil.
2. Ne placez jamais cet appareil sur un autre équipement électrique.
3. Protégez le cordon d'alimentation de façon à éviter de marcher dessus ou de le coincer, particulièrement au niveau des fiches, des prises de courant et du point de sortie de l'appareil. Vérifiez que la tension d'alimentation correspond à la tension indiquée sur la plaque à l'arrière de l'appareil. Lorsque vous débranchez la prise secteur, retirez toujours la fiche de la prise. Ne tirez jamais sur le cordon. Avant de brancher la prise secteur, assurez-vous d'avoir effectué tous les autres branchements.
4. Utilisez uniquement des équipements/accessoires recommandés par le fabricant.
5. Confiez toutes les réparations de l'appareil à des réparateurs qualifiés. Une réparation est nécessaire quand l'appareil a été endommagé d'une quelconque manière, notamment :
  - si le cordon d'alimentation est endommagé ;
  - en cas de déversement de liquide ou d'insertion d'objets dans l'appareil ;
  - en cas d'exposition de l'appareil à la pluie ou à l'humidité ;
  - si l'appareil ne fonctionne pas normalement ;
  - ou si l'appareil est tombé ou a subi un choc.
6. La plaque signalétique se trouve sur la partie inférieure de l'appareil.
7. Ne bloquez jamais les orifices de ventilation.
8. Assurez-vous de disposer d'un espace suffisant pour assurer la ventilation. Placez le produit sur une surface stable.
9. Cet appareil doit être utilisé dans un environnement tempéré, à l'abri de la lumière directe du soleil, des flammes nues ou de la chaleur, des appareils de chauffage, des cuisinières ou de tout autre appareil (y compris des amplificateurs) qui génère de la chaleur. Ne l'installez pas à proximité de sources de chaleur.

10. Les batteries (bloc-batterie ou piles installées) ne doivent pas être exposées à une chaleur excessive, comme les rayons du soleil, un incendie, etc.
11. Débranchez toujours l'appareil avant de le nettoyer. Ne lubrifiez aucune partie de cet appareil. Nettoyez-le avec un chiffon doux. N'utilisez pas de produits abrasifs ni de nettoyeurs agressifs.
12. Assurez-vous de toujours pouvoir accéder facilement au cordon d'alimentation, à la fiche ou à l'adaptateur, afin de pouvoir débrancher cet appareil de la prise secteur si nécessaire.
13. N'utilisez pas cet appareil à proximité d'un point d'eau. Il ne doit pas entrer en contact avec des gouttes ni des éclaboussures. N'utilisez pas cet appareil dans un environnement humide ou mouillé.
14. Débranchez cet appareil en cas d'orage ou si vous n'allez pas l'utiliser pendant une longue période.
15. Cet appareil peut être utilisé par des enfants âgés de 8 ans et plus, ainsi que par des personnes présentant des capacités physiques, sensorielles ou mentales réduites ou un manque d'expérience et de connaissances, à condition qu'ils soient surveillés ou aient reçu des instructions concernant l'utilisation de l'appareil en toute sécurité et comprennent les risques encourus. Les enfants ne doivent pas jouer avec l'appareil, ni avec le cordon (risque d'étranglement). Le nettoyage et l'entretien ne doivent pas être effectués par des enfants sans surveillance.
16. Cet appareil doit être alimenté uniquement en très basse tension de sécurité correspondant au marquage figurant sur l'appareil.



Le symbole de l'éclair dans un triangle équilatéral avertit les utilisateurs de la présence, à l'intérieur de l'appareil, de tensions électriques dangereuses non isolées suffisamment puissantes pour présenter un risque d'électrocution.



Le point d'exclamation dans un triangle indique la présence de consignes importantes relatives au fonctionnement et à l'entretien (réparation) dans la documentation accompagnant l'appareil.

Placez l'appareil à l'endroit souhaité et déroulez le câble d'alimentation. Insérez le câble dans la prise d'alimentation et allumez cette dernière si nécessaire.

Matériau de classe II	
Courant continu	
Courant alternatif	
Pour une utilisation à l'intérieur uniquement	



Veillez tenir compte des informations suivantes : utilisez uniquement l'alimentation électrique indiquée ci-dessous : adaptateur secteur 18 V/3,5 A.

### Contenu de la boîte

Vérifiez et identifiez le contenu de votre boîte :

- Barre de son
- Caisson de basse
- Adaptateur secteur
- Câble auxiliaire de 3,5 mm
- Câble optique
- Télécommande

### Description des pièces

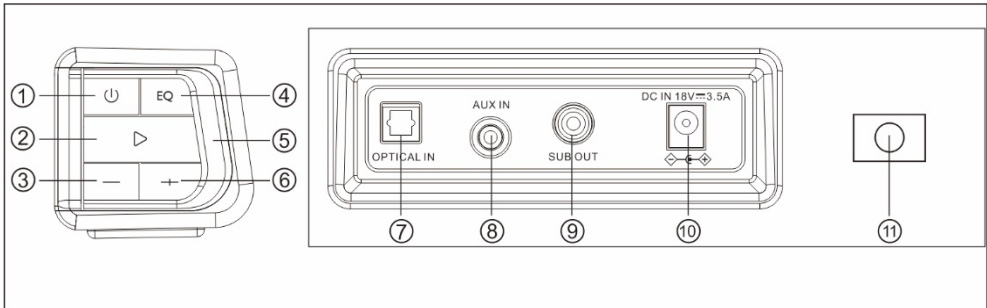

1. Appuyez longuement sur ce bouton pour allumer/éteindre l'appareil. Appuyez également sur ce bouton pour sélectionner le mode (Bluetooth/entrée optique/entrée auxiliaire).
2. Lecture/Pause  
Appuyez longuement (3 secondes) sur ce bouton pour déconnecter le périphérique Bluetooth.
3. Précédent  
Appuyez longuement sur ce bouton pour diminuer le volume.
4. Mode égaliseur : MUSIQUE / FILM / JEU / STANDARD
5. Témoin LED
6. Suivant  
Appuyez longuement sur ce bouton pour augmenter le volume.
7. Entrée optique
8. Entrée auxiliaire
9. Connecteur du caisson de basse
10. Prise d'entrée d'alimentation secteur (18,0 V/3,5 A)
11. Support mural

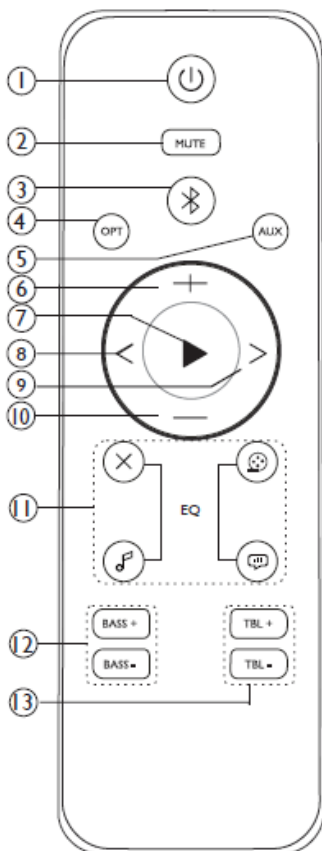

### Télécommande

1. Bouton d'alimentation
2. Bouton de sourdine
3. Mode Bluetooth
4. Mode optique
5. Mode auxiliaire
6. Augmentation du volume
- 7.
8. Retour
9. Avancer
10. Diminution du volume
11. Mode égaliseur : standard - film - musique - jeu
12. Augmenter/diminuer les basses
13. Augmenter/diminuer les aigus

### Veille automatique

Lorsque vous lisez des supports audio depuis un périphérique connecté, la barre de son passera automatiquement en veille si :



- vous n'appuyez sur aucun bouton pendant 10 minutes ;
- le périphérique connecté n'a transmis aucune donnée audio depuis 10 minutes.

## Caractéristiques et branchements



### Utilisation de l'entrée optique

Matériel nécessaire : une source audio avec une sortie audio optique et un câble audio optique numérique (fourni).

Connectez le câble audio optique numérique à la sortie optique de la source audio et à l'entrée optique de la barre de son.

1. Appuyez longuement sur le bouton  de l'appareil ou appuyez sur le bouton  de la télécommande pour allumer l'appareil.
2. Appuyez à plusieurs reprises sur le bouton  de l'appareil ou appuyez sur le bouton « OPT » de la télécommande pour passer en mode optique.
3. Le témoin LED blanc s'allumera.
4. Les données audio de la source audio connectée seront désormais jouées sur les enceintes.





### Utilisation de l'entrée auxiliaire RCA (câble RCA de 3,5 mm fourni)

1. Connectez un câble d'entrée audio de 3,5 mm (non fourni) à l'entrée audio de 3,5 mm de la barre de son et à une source audio.
2. Appuyez longuement sur le bouton  de l'appareil ou appuyez sur le bouton  de la télécommande pour allumer l'appareil.
3. Appuyez à plusieurs reprises sur le bouton  de l'appareil ou appuyez sur le bouton « AUX » de la télécommande pour passer en mode auxiliaire.
4. Le témoin LED vert s'allumera.
5. Utilisez les commandes du périphérique audio connecté pour commencer à jouer de la musique au moyen de la barre de son connectée.

### Utilisation du Bluetooth

**Remarque :** la distance de connexion maximale est d'environ 10 mètres. Placez votre enceinte Bluetooth aussi près que possible de l'appareil pour éviter que la connexion ne soit perturbée.

Assurez-vous que votre téléphone portable est compatible avec le Bluetooth. Certaines étapes du jumelage peuvent varier selon les téléphones portables. Veuillez consulter le mode d'emploi de votre téléphone pour obtenir davantage d'informations. Les étapes principales du jumelage sont les suivantes :

1. Conservez la barre de son SB350BTS et le téléphone portable Bluetooth à une distance maximale d'1 mètre pendant le jumelage.
2. Appuyez longuement sur le bouton  de l'appareil ou appuyez sur le bouton  de la télécommande pour allumer l'appareil.
3. Appuyez à plusieurs reprises sur le bouton  de l'appareil ou appuyez sur le bouton  de la télécommande pour passer en mode BT. Le témoin LED bleu s'allumera.

4. Activez la fonction Bluetooth de votre téléphone et cherchez les appareils Bluetooth. Une fois la recherche terminée, sélectionnez « SB350BTS » dans la liste des appareils Bluetooth.
5. Selon les indications affichées, entrez le mot de passe ou le code PIN : « 0000 » et appuyez sur « Oui » ou « Confirmer ».
6. Une fois le jumelage effectué avec succès, sélectionnez « SB350BTS » dans la liste des appareils Bluetooth et appuyez sur « Connecter ».
7. Appuyez sur ► pour jouer/mettre en pause la musique.
8. Appuyez longuement sur « + » pour augmenter le volume.
9. Appuyez longuement sur « - » pour diminuer le volume.
10. Appuyez sur « < » pour revenir à la chanson précédente.
11. Appuyez sur « > » pour passer à la chanson suivante.

### Utilisation de la fonction d'égaliseur

Appuyez sur le bouton « EQ » pour que l'égaliseur passe en mode musique, film ou jeu.

 Musique : convient le mieux pour écouter de la musique

 Film : convient le mieux pour regarder des films

 Jeu : convient le mieux pour jouer à des jeux

X Appuyez sur «X» sur la télécommande pour annuler le mode EQ (égaliseur).

### Caractéristiques techniques de l'appareil

Type	Caractéristiques techniques	Type	Caractéristiques techniques
Enceinte	Barre de son : 5,08cm, 10 W Caisson de basse : 13,33 cm, 30 W	Impédance de l'enceinte	Barre de son : 4 Ω Caisson de basse : 4 Ω
Puissance de crête	180 W		
Puissance RMS	4 x 7,5 W + 30 W	Version du Bluetooth	5,0
Consommation d'énergie	0,4 W	Fréquence du Bluetooth	2,402 – 2,480 GHz
Puissance d'entrée	CC 18,0 V/3,5 A	Distance de transmission	10 m
Rapport S/B	≥ 55 dB	EIRP	EIRP -0,92 dBm
Fréquence de l'enceinte	30 Hz - 20 kHz	Nom du jumelage Bluetooth	SB350BTS
Dimensions	825 x 70 x 60 mm	Poids	4,6 kg

## **Caractéristiques techniques de l'adaptateur**

- Nom du fabricant ou marque de l'adaptateur : GJTL
- Numéro de modèle de l'adaptateur : GJ60WD-1800350V
- Tension et fréquence d'entrée : 100 - 240 V, 50/60 Hz
- Tension de sortie, courant, puissance électrique : 18,0 V, 3,5 A, 63,0 W
- Rendement moyen en mode actif : 86,95 %
- Rendement à faible charge (10 %) : 93,6 %
- Consommation électrique sans charge :  $\leq 0,2$  W

**Dans un environnement avec des décharges électrostatiques, l'appareil risque de s'éteindre. L'utilisateur doit alors recharger la batterie et réinitialiser l'appareil en l'allumant pour choisir le mode approprié et régler à nouveau l'heure.**

## **Protection de l'environnement**



Votre produit a été conçu et fabriqué avec des matériaux et composants de grande qualité, qui peuvent être recyclés et réutilisés.

Il convient d'attirer l'attention sur les aspects environnementaux de l'élimination des batteries.



La présence de ce symbole de poubelle barrée signifie que ce produit est couvert par la directive européenne 2002/96/CE. Veuillez vous renseigner sur votre système local de collecte séparée des équipements électriques et électroniques. Merci de respecter la réglementation locale et de ne pas jeter vos anciens appareils avec les ordures ménagères ordinaires. Une mise au rebut correcte de votre ancien appareil contribue à éviter les effets néfastes potentiels sur l'environnement et la santé humaine.

## **Informations complémentaires**

- En cas d'appel entrant pendant que la barre de son SB350BTS est connectée à votre téléphone portable pour lire de la musique, l'appareil s'interrompt dès que vous répondrez à l'appel et reprendra ensuite. (Il est possible que l'appareil reste en pause à la fin de l'appel, cela dépend de votre téléphone.)
- Le mot, la marque et le logo Bluetooth® sont des marques déposées appartenant à Bluetooth SIG, Inc. et toute utilisation de telles marques par Bigben Interactive s'effectue sous licence. Les autres marques et noms commerciaux appartiennent à leurs propriétaires respectifs.
- Vous trouverez les informations sur la plaque située à l'arrière de l'appareil.
- THOMSON est une marque de Talisman Brands, Inc. utilisée sous licence par Bigben Interactive.
- Ce produit a été fabriqué et vendu sous la responsabilité de Bigben Interactive.
- THOMSON, et le logo THOMSON sont des marques utilisées sous licence par Bigben Interactive – pour plus d'informations : [www.thomson-brand.com](http://www.thomson-brand.com).
- Tous autres produits, services, dénominations sociales, marques, noms commerciaux, noms de produits et logos référencés ici sont la propriété de leurs titulaires respectifs.



## Déclaration de conformité

- Par la présente Bigben Interactive déclare que l'équipement radioélectrique du type SB350BTS est conforme à la directive 2014/53/UE. Le texte complet de la déclaration UE de conformité est disponible à l'adresse internet suivante: [www.bigben.fr/support](http://www.bigben.fr/support)

## Garantie

Ce produit est garanti par Bigben pendant une durée de 2 ans à partir de la date d'achat sauf dans les pays de l'Espace Economique Européen offrant une durée de garantie plus longue. Nous vous recommandons de conserver votre ticket de caisse pour toute réclamation. La garantie couvre les pannes dues à un matériel défectueux, un élément manquant ou à un vice de fabrication. Dans ce cas, contactez notre support technique. Pour tout problème avec un produit défectueux, rapprochez vous de votre point d'achat muni de votre ticket de caisse. La garantie ne couvre pas des problèmes d'utilisation non conforme.

## Support

[www.bigben.fr/support](http://www.bigben.fr/support)

09 69 39 79 59 – Du lundi au vendredi de 10h à 18h – France Métropolitaine uniquement

Fabriqué en Chine

Fabriqué par BIGBEN INTERACTIVE

396, rue de la Voyette

CRT2 - FRETIN CS 90414

59814 LESQUIN Cedex - France

[www.bigben.eu](http://www.bigben.eu)

E-mail : [support.thomson@bigben.fr](mailto:support.thomson@bigben.fr)



### **Fabricant : Bigben Interactive FRANCE**

396, Rue de la Voyette, C.R.T. 2, Fretin,  
CS90414 - 59814 Lesquin Cedex, France

### **Bigben Interactive DEUTSCHLAND GmbH**

Walter Gropius Str. 28, 50126 Bergheim, Deutschland

### **Bigben Interactive Belgium s.a./n.v.**

Waterloo Office Park / Bâtiment H  
Drève Richelle 161 bte 15 1410 Waterloo, Belgium

### **Bigben Interactive NEDERLAND b.v.**

's-Gravelandseweg 80, 1217 EW Hilversum, Nederland

### **Lineas Omenex Metronic S.L.**

Pol. Ind. Can Salvatella – Avda. Arraona 54-56 - 08210  
Barberà del Vallès (BCN) - España

### **Metronic Italia s.r.l.**

via Marconi 31, 20071 Vermezzo con Zelo (MI), Italia

**FABRIQUÉ EN CHINE / MADE IN CHINA**

### **HOTLINE**

**FRANCE**, du lundi au vendredi (sauf jours fériés) :  
9h00-18h00 ou [support.thomson@bigben.fr](mailto:support.thomson@bigben.fr)

**N°Cristal** 09 69 39 79 59

APPEL NON SURTAXE

### **DEUTSCHLAND**, Montag bis Freitag von

09:00 bis 18:00 Uhr (außer an Feiertagen)

Tel.: 02271-9047997

Mail: [support@bigben-interactive.de](mailto:support@bigben-interactive.de)

**BELGIQUE**, [customerservice@bigben-interactive.be](mailto:customerservice@bigben-interactive.be)

**NEDERLAND**, [customerservice@bigben-interactive.nl](mailto:customerservice@bigben-interactive.nl)

**ESPAÑA**, [soporte@metronic.com](mailto:soporte@metronic.com)

Tel.: 93 713 26 25

**ITALIA**, [tecnico@metronic.com](mailto:tecnico@metronic.com)

Tel.: 02 94 94 36 91

[www.bigben.eu](http://www.bigben.eu)

# **THOMSON**

**EN**

SB350BTS

## **SOUNDBAR WITH WIRED SUBWOOFER**



## **OPERATING INSTRUCTIONS**

PLEASE READ THIS USER MANUAL CAREFULLY BEFORE  
OPERATING THIS UNIT AND RETAIN FOR  
FUTURE REFERENCE

Getting started	11	Using Bluetooth	15
Safety warning and notice	11	Product specifications	16
What's in the box?	13	Care for the environment	17
Description of parts	13	Additional information	17
Features and connections	14	Declaration of conformity	17

## Getting started

- Remove the appliance from the box.
- Remove any packaging from the product.
- Place the packaging inside the box or dispose of it safely.

## Safety warning and notice

Read and understand all instructions before you use this product. If damage is caused by failure to follow the instructions, the warranty does not apply.



1. Never remove the casing from this device.
2. Never place this device on other electrical equipment.
3. Protect the power cord from being walked on or pinched, particularly at plugs, sockets, and the point where they exit from the device. Make sure that the power voltage corresponds to the voltage printed on the back label. When you unplug the AC power cord, always pull the plug from the socket. Never pull the cord. Before connecting the power cord, make sure you have completed all other connections.
4. Only use equipment/accessories specified by the manufacturer.
5. Refer all repairs to qualified service personnel. Repairs are required when the device has been damaged in any way, such as:
  - damaged power-supply cord,
  - spilled liquids, or objects have been inserted into the device,
  - the device has been exposed to rain or moisture,
  - the device does not operate normally,
  - or the device has been dropped.
6. The rating label is placed on the bottom side of the device.
7. Never block the ventilation openings
8. Make sure there is enough space around the product for ventilation. Place the appliance in a stable location
9. This device must be used in moderate climates, away from direct sunlight, naked flames or heat, heating devices, stoves or other apparatus (including amplifiers) that produce heat. Do not install near any heat sources.
10. Batteries (battery pack or individual batteries installed) must not be exposed to excessive heat such as sunshine, fire, etc.
11. Unplug the device before cleaning. Never lubricate any part of this device. Clean the

- appliance with a soft cloth. Do not use abrasive products or harsh cleaners.
12. Make sure you always have easy access to the power cord, plug or adaptor to disconnect this device from the power, if necessary.
  13. Do not use this apparatus near water. It must not come into contact with dripping or splashing. Do not use this unit in wet or damp conditions.
  14. Unplug this device during lightning storms or when unused for long periods of time.
  15. This appliance can be used by children aged 8 years and above and persons with reduced physical, sensory or mental capabilities or lack of experience and knowledge if they are supervised or have received instruction on using the appliance safely and understand the hazards involved. Children must not play with the appliance. Cleaning and user maintenance must not be done by children without supervision.
  16. This device must only be supplied with very low safety voltage corresponding to the marking on the appliance.



The lightning symbol inside an equilateral triangle warns users of the presence inside the product of uninsulated hazardous electrical voltages powerful enough to represent an electrocution risk.



The exclamation mark within a triangle indicates the presence of important operating and maintenance (repair) instructions in the literature accompanying the unit.

Place the unit in the required position and unravel the mains cable. Insert the cable into the supply socket and switch on as required.

Class II material	
Direct current	
Alternating current	
For indoor use only	



Note the following information: only use the power supply listed below: 18V / 3.5A AC adaptor

### **What's in the box?**

Check and identify the contents of your package:

- Soundbar
- Subwoofer
- AC adapter
- 3.5mm auxiliary cable
- Optical cable
- Remote control

### **Description of parts**

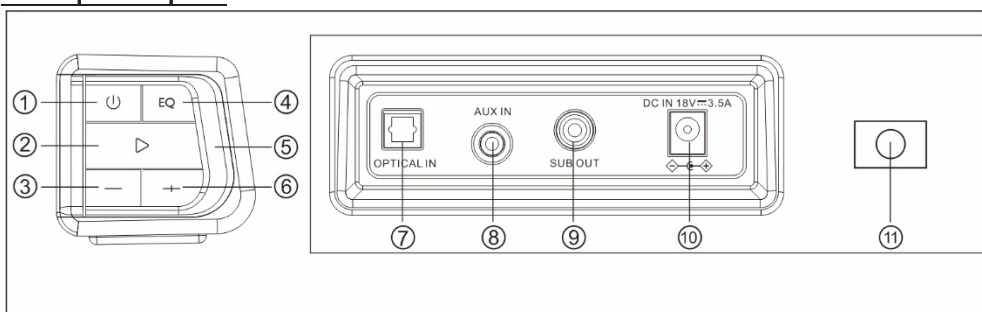

1. Long-press this button to turn the device on/off. Also press this button to select the mode (Bluetooth/optical input/auxiliary input)
2. Play / Pause  
Long-press (3 seconds) this button to disconnect the Bluetooth device
3. Previous  
Long-press this button to reduce the volume
4. Equaliser mode: MUSIC / FILM / GAME / STANDARD
5. LED indicator
6. Next  
Long-press this button to increase the volume
7. Optical input
8. Auxiliary input
9. Subwoofer connector
10. DC power input jack (DC 18.0V / 3.5A)
11. Wall mount bracket

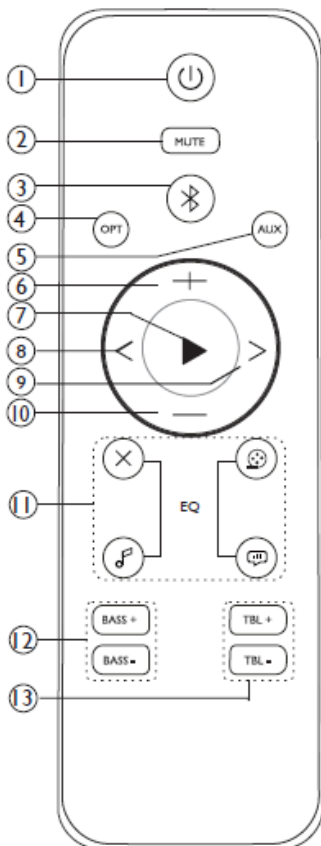

## Remote control

1. Power on/off
2. Mute button
3. Bluetooth mode
4. Optical mode
5. Auxiliary mode
6. Volume +
7. Play / pause
8. Back
9. Forward
10. Volume -
11. Equaliser mode  
Standard-film-music-  
game
12. Bass + / -
13. Treble + / -

## Auto standby

When playing audio media from a connected device, the soundbar automatically switches to standby if:



- No button is pressed for 10 minutes;
- No audio data is transmitted from a connected device for 10 minutes.

## Features and connections

### Using the optical input

You will need: an audio source with an optical audio output and a digital optical audio cable (included).



Connect the digital optical audio cable to the optical output on the audio source and to the optical input on the soundbar.

1. Long-press the  button on the unit or press the  button on the remote control to switch the unit on.
2. Press the  button repeatedly on the unit or press the OPT button on the remote to

switch to optical mode.

3. The white LED light will come on.
4. Audio from the connected audio source will now be played through the speakers.









### Using the auxiliary input RCA (3.5mm RCA cable, supplied)

1. Connect a 3.5mm audio input cable (not included) to the 3.5mm audio input on the soundbar and an audio source.
2. Long-press the  button on the unit or press the  button on the remote control to switch the unit on.
3. Press the  button repeatedly on the unit or press the AUX button on the remote to switch to AUX mode.
4. The green LED light comes on.
5. Use the controls on the connected audio device to begin playing music through the connected soundbar.

### Using Bluetooth

**Note:** The maximum connection distance is around 10 metres. Please place your Bluetooth speaker as close as possible to this device to avoid the connection being disturbed.

Please make sure your mobile phone is Bluetooth-enabled. Specific pairing steps may vary with different mobile phones. Please refer to the user manual of your mobile phone for further information. The main pairing steps are as follows:

1. Keep the SB350BTS soundbar and Bluetooth mobile phone within 1 metre of each other when pairing.
2. Long-press the  button on the unit or press the  button on the remote control to switch the unit on.
3. Press the  button repeatedly on the unit or press the  button on the remote to switch to BT mode. The blue LED light will switch on.
4. Switch on your mobile phone's Bluetooth function and search for Bluetooth devices. After the search is completed, select "SB350BTS" from the Bluetooth device list.
5. As indicated, enter the password or PIN code: "0000" and press "Yes" or "Confirm".
6. After successful pairing, select "SB350BTS" from the Bluetooth device list and press "Connect".
7. Press  to play / pause the music.
8. Long-press  to turn up the volume.
9. Long-press  to turn down the volume.
10. Press  to return to the previous song.
11. Press  to skip to the next song.

## Using the equaliser function

Press the EQ button to switch the equaliser mode to music, film and game mode.



Music: Best suited for listening to music



Movie: Best suited for watching films



Game: Best suited for playing games



Press "X" on the remote control to cancel EQ (equaliser) mode.

## Product specifications

Type	Specifications	Type	Specifications
Speaker	Soundbar: 5.08cm, 10W Subwoofer: 13.33cm, 30W	Speaker impedance	Soundbar: 4Ω Subwoofer: 4Ω
Peak power	180W		
RMS power	4 x 7.5W + 30W	Bluetooth version	5.0
Power consumption	0.4W	Bluetooth frequency	2.402-2.480 GHz
Input power	DC 18.0V / 3.5A	Transmission distance	10m
S/N ratio	≥55dB	EIRP	EIRP -0.92dBm
Speaker frequency	30Hz-20kHz	Bluetooth pairing name	SB350BTS
Dimensions	825 x 70 x 60mm	Weight	4.6kg

## Adaptor specifications

- Adaptor manufacturer name or trademark: GJTL
- Adaptor model number: GJ60WD-1800350V
- Input voltage and frequency: 100-240V, 50/60Hz
- Output voltage, current, power: 18.0V, 3.5A, 63.0W
- Average active efficiency: 86.95%
- Efficiency at low load (10%): 93.6%
- No-load power consumption: ≤0.2W

In an environment with electrostatic discharge, the device may power off.



## Care for the environment



Your product is designed and manufactured with high-quality materials and components, which can be recycled and reused.

Attention should be drawn to the environmental aspects of battery disposal.



When this crossed-out wheeled bin symbol is attached to a product, it means that the product is covered by European Directive 2002/96/EC. Please check the local separate collection system for electrical and electronic products. Please act according to your local rules and do not dispose of your old products with your normal household waste. Correct disposal of your old product helps to prevent potential negative consequences for the environment and human health.

## Additional information

- If there is an incoming call while your SB350BTS soundbar is connected to your mobile phone for music playback, it will pause as soon as you answer the call and resume after the call ends. (Sometimes, it will remain on pause after the call ends, depending on your mobile phone.)
- The Bluetooth® word, brand and logo are registered trademarks owned by Bluetooth SIG, Inc., and any use of such marks by Bigben Interactive is under licence. Other trademarks and trade names are those of their respective owners.
- You can find the information on the plate located at the back of the unit.
- THOMSON is a brand of Talisman Brands, Inc. used by Bigben Interactive under licence.
- This product has been manufactured and sold under the responsibility of Bigben Interactive.
- THOMSON, and the THOMSON logo are trademarks used under license by Bigben Interactive – further information at [www.thomson-brand.com](http://www.thomson-brand.com).
- All other products, services, companies, trademarks, trade or product names and logos referenced herein are the property of their respective owners.

## Declaration of conformity

- Bigben Interactive hereby declares that the radio equipment type SB350BTS is in compliance with Directive 2014/53/EU. The full text of the EU declaration of conformity is available at the following internet address: [www.bigben-interactive.co.uk/support/](http://www.bigben-interactive.co.uk/support/)

## Warranty

This product is guaranteed by Bigben for a period of 2 years from date of purchase, except in countries of the European Economic Area which offer a longer warranty period. We strongly advise you to keep your receipt of purchase in order to prove the date of purchase of this product. A default product has to be returned to the point of purchase or the online store where it has been purchased. Warranty covers defects due to faulty materials or workmanship. If you are missing a part into the product when you unwrapped it, you may contact our technical support. The warranty doesn't cover irregular use.

Support

[www.bigben-interactive.co.uk/support](http://www.bigben-interactive.co.uk/support)

[support@bigben.fr](mailto:support@bigben.fr)

Made in China

Manufactured by BIGBEN INTERACTIVE

396, Rue de la Voyette

CRT2 - FRETIN CS 90414

59814 LESQUIN Cedex - France

[www.bigben.eu](http://www.bigben.eu)

Email: [support.thomson@bigben.fr](mailto:support.thomson@bigben.fr)



**Fabricant : Bigben Interactive FRANCE**

396, Rue de la Voyette, C.R.T. 2, Fretin,  
CS90414 - 59814 Lesquin Cedex, France

**Bigben Interactive DEUTSCHLAND GmbH**

Walter Gropius Str. 28, 50126 Bergheim, Deutschland

**Bigben Interactive Belgium s.a./n.v.**

Waterloo Office Park / Bâtiment H  
Drève Richelle 161 bte 15 1410 Waterloo, Belgium

**Bigben Interactive NEDERLAND b.v.**

's-Gravelandseweg 80, 1217 EW Hilversum, Nederland

**Lineas Omenex Metronic S.L.**

Pol. Ind. Can Salvatella – Avda. Arraona 54-56 - 08210  
Barberà del Vallès (BCN) - España

**Metronic Italia s.r.l.**

via Marconi 31, 20071 Vermezzo con Zelo (MI), Italia

**FABRIQUÉ EN CHINE / MADE IN CHINA**

**HOTLINE**

**FRANCE**, du lundi au vendredi (sauf jours fériés) :  
9h00-18h00 ou [support.thomson@bigben.fr](mailto:support.thomson@bigben.fr)

 **N°Cristal 09 69 39 79 59**

APPEL NON SURTAXE

**DEUTSCHLAND**, Montag bis Freitag von

09:00 bis 18:00 Uhr (außer an Feiertagen)

Tel.: 02271-9047997

Mail: [support@bigben-interactive.de](mailto:support@bigben-interactive.de)

**BELGIQUE**, [customerservice@bigben-interactive.be](mailto:customerservice@bigben-interactive.be)

**NEDERLAND**, [customerservice@bigben-interactive.nl](mailto:customerservice@bigben-interactive.nl)

**ESPAÑA**, [soporte@metronic.com](mailto:soporte@metronic.com)

Tel.: 93 713 26 25

**ITALIA**, [tecnico@metronic.com](mailto:tecnico@metronic.com)

Tel. : 02 94 94 36 91

[www.bigben.eu](http://www.bigben.eu)

# **THOMSON**

**ES**

SB350BTS

## **BARRA DE SONIDO CON CAJÓN DE BAJOS CON CABLE**



### **MANUAL DE INSTRUCCIONES**

LEA ATENTAMENTE ESTE MANUAL DE INSTRUCCIONES ANTES DE  
UTILIZAR ESTE APARATO Y CONSÉRVELO PARA  
FUTURAS CONSULTAS

Inicio	20	Características técnicas del aparato	25
Saque el aparato de la caja.	20	Protección del medio ambiente	26
Contenido de la caja	22	Información complementaria	26
Descripción de las piezas	22	Declaración de conformidad	27
Características y conexiones	24		

## Inicio

- Saque el aparato de la caja.
- Retire del producto todo el material de embalaje.
- Ponga el material de embalaje en la caja o deséchelo de forma segura.

## Advertencias e instrucciones de seguridad

Antes de usar el aparato, debe leer y comprender la totalidad de las instrucciones. No puede aplicarse la garantía en caso de daños que resulten del incumplimiento de las instrucciones.



1. Nunca retire la carcasa del aparato.
2. Nunca instale este aparato sobre otro equipo eléctrico.
3. Proteja el cable de alimentación con el fin de evitar pisarlo o bloquearlo, en particular, al nivel de los enchufes, las tomas de corriente y el punto de salida del aparato. Compruebe que la tensión de alimentación se corresponda con la que se indica en la placa situada en la parte trasera del aparato. Al desenchufar el aparato de la toma de corriente, siempre tire de la clavija. Nunca tire del cable. Antes de enchufar a la toma de corriente, asegúrese de haber efectuado previamente todas las otras conexiones.
4. Use únicamente los equipos o accesorios recomendados por el fabricante.
5. Siempre confíe las reparaciones a técnicos cualificados. Se necesita efectuar una reparación cuando el aparato se ha averiado de cualquier forma, especialmente:
  - si el cable de alimentación está dañado;
  - en caso de haber derramado líquido o introducido objetos en el aparato;
  - en caso de exposición del aparato a la lluvia o a la humedad;
  - si el aparato no funciona de manera normal;
  - o si el aparato se ha caído o ha sufrido un golpe.
6. La placa de características se encuentra en la parte inferior del aparato.
7. Nunca obstruya los agujeros de ventilación.
8. Asegúrese de contar con el espacio suficiente para garantizar la ventilación. Ponga el producto sobre una superficie estable.
9. Este aparato debe utilizarse en un entorno templado, alejado de la luz directa del sol, llamas abiertas o el calor, aparatos de calefacción, cocinas o cualquier otro aparato (incluso amplificadores) que produzcan calor. No instalar cerca de fuentes de calor.
10. Las baterías (bloque de la batería o pilas instaladas) no se deben exponer a un calor excesivo, por ejemplo, los rayos del sol, un incendio, etc.

11. Desenchufe siempre el aparato antes de limpiarlo. No lubrique ninguna pieza de este aparato. Límpielo con un paño suave. No use productos abrasivos ni limpiadores agresivos.
12. Para poder desenchufar este aparato de la toma de corriente si fuera necesario, asegúrese siempre de poder acceder fácilmente al cable de alimentación, el enchufe o el adaptador.
13. No use este aparato cerca de un punto de suministro de agua. No debe entrar en contacto con gotas ni salpicaduras. No use este aparato en un ambiente húmedo o mojado.
14. Desenchufe el aparato en caso de tormenta o si no lo va a usar durante un período prolongado.
15. Este aparato puede ser usado por niños a partir de 8 años, así como por personas con capacidades físicas, sensoriales o mentales reducidas o con falta de experiencia y conocimientos si se les vigila o se les han proporcionado instrucciones acerca del uso seguro del aparato y entienden los riesgos a los que se exponen. Los niños no deben jugar con el aparato ni el cable (riesgo de estrangulamiento). La limpieza y el mantenimiento no pueden dejarse en manos de niños sin vigilancia.
16. Este aparato debe alimentarse únicamente con una muy baja tensión de seguridad que corresponde al marcado que figura sobre él.



El símbolo del rayo dentro de un triángulo equilátero advierte a los usuarios sobre la presencia de tensiones peligrosas no aisladas en el interior del aparato que son bastante potentes como para constituir un riesgo de electrocución.



El signo de exclamación dentro de un triángulo indica la presencia de instrucciones importantes relativas al funcionamiento y mantenimiento (reparación) en la documentación del aparato.

Ponga el aparato en el lugar deseado y extienda el cable de alimentación. Enchúfelo en la toma de corriente y encienda esta última si fuera necesario.

Material de Clase II	
Corriente continua	
Corriente alterna	
Solo para uso en interiores	



Tome en cuenta la información siguiente: use únicamente la alimentación eléctrica que se indica más abajo: adaptador red eléctrica 18 V/3,5 A.

### Contenido de la caja

Compruebe e identifique el contenido de la caja:

- Barra de sonido
- Cajón de bajos
- Adaptador de corriente
- Cable auxiliar de 3,5 mm
- Cable óptico
- Mando a distancia

### Descripción de las piezas

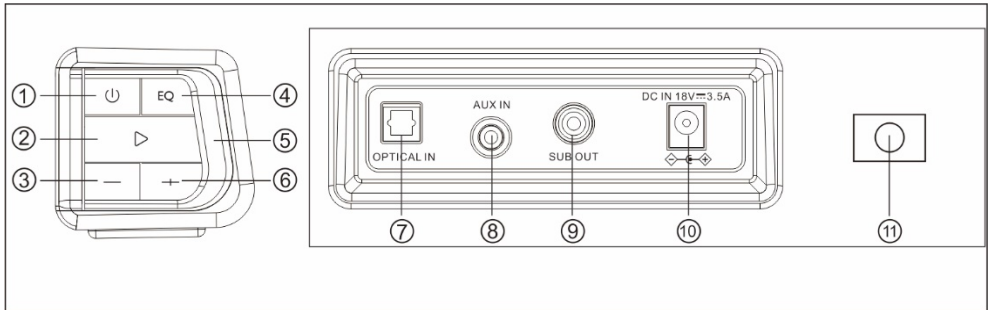

1. Pulse de forma prolongada este botón para encender o apagar el aparato. Asimismo, pulse este botón para seleccionar el modo (Bluetooth/entrada óptica/entrada auxiliar).
2. Reproducción/Pausa  
Pulse este botón de forma prolongada (3 segundos) para desconectar el dispositivo periférico Bluetooth.
3. Anterior  
Pulse este botón de forma prolongada para bajar el volumen.
4. Modo Ecuador: MÚSICA / PELÍCULA / JUEGO / ESTÁNDAR
5. Indicador led
6. Siguiente  
Pulse este botón de forma prolongada para subir el volumen.
7. Entrada óptica
8. Entrada auxiliar
9. Conector del cajón de bajos
10. Toma entrada de alimentación eléctrica (18,0 V/3,5 A)
11. Soporte de pared

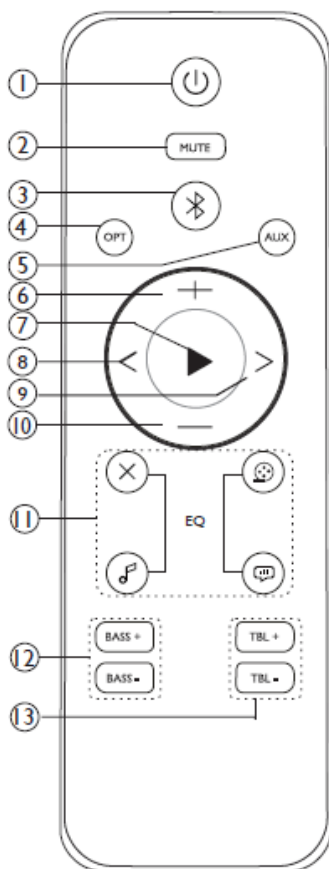

### Mando a distancia

1. Botón de encendido
2. Botón de silenciar
3. Modo Bluetooth
4. Modo óptico
5. Modo auxiliar
6. Subir el volumen
7. Reproducción/Pausa
8. Volver
9. Avanzar
10. Bajar el volumen
11. Modo Ecuador: estándar - película - música - juego
12. Aumentar/reducir los bajos
13. Aumentar/reducir los agudos

### Espera automática

Al reproducir soportes de audio desde un periférico conectado, la barra de sonido entra automáticamente en el modo de espera si:



- no pulsa ningún botón durante 10 minutos;
- el periférico conectado no transmite ningún dato de audio desde hace 10 minutos.

## **Características y conexiones**



### **Utilización de la entrada óptica**

Material necesario: una fuente de audio con una salida de audio óptica y un cable de audio óptico digital (incluido).

Conecte el cable de audio óptico digital a la salida óptica de la fuente de audio y a la entrada óptica de la barra de sonido.

1. Para encender el aparato, pulse de forma prolongada el botón  de este último o el botón  del mando a distancia.
2. Pulse varias veces el botón  del aparato o el botón «OPT» del mando a distancia para entrar en el modo óptico.
3. Se enciende el indicador led blanco.
4. Los datos audio de la fuente de sonido conectada, en ese momento, se escucharán en los altavoces.





### **Utilización de la entrada de audio auxiliar RCA (cable RCA de 3,5 mm incluido)**

1. Conecte un cable de entrada de audio de 3,5 mm (no incluido) a la entrada de audio de 3,5 mm de la barra de sonido y a una fuente de audio.
2. Para encender el aparato, pulse de forma prolongada el botón  de este último o el botón  del mando a distancia.
3. Pulse varias veces el botón  del aparato o el botón «AUX» del mando a distancia para entrar en el modo auxiliar.
4. Se enciende el indicador led verde.
5. Use los mandos del periférico de audio conectado para empezar a reproducir la música mediante la barra de sonido conectada.

### **Utilización del Bluetooth**

**Observación:** la distancia de conexión máxima es de 10 metros aproximadamente. Coloque el altavoz Bluetooth lo más cerca posible del aparato para evitar que se interrumpa la conexión.

Asegúrese de que el teléfono móvil sea compatible con la tecnología Bluetooth. Algunas etapas del emparejamiento pueden variar según el teléfono móvil. Consulte el manual de instrucciones de su teléfono móvil para obtener más información. Las etapas principales del emparejamiento son las siguientes:

1. Durante el emparejamiento, mantenga la barra de sonido SB350BTS y el teléfono móvil Bluetooth a 1 metro de distancia como máximo.
2. Para encender el aparato, pulse de forma prolongada el botón  de este último o el botón  del mando a distancia.
3. Pulse varias veces el botón  del aparato o el botón  del mando a distancia para entrar en el modo BT. Se enciende el indicador led azul.



4. Active la función Bluetooth de su teléfono móvil y busque los dispositivos Bluetooth. Una vez finalizada la búsqueda, seleccione «SB350BTS» en la lista de dispositivos Bluetooth.
5. Según las instrucciones que se visualizan, introduzca la contraseña o el código PIN: «0000» y pulse «Sí» o «Confirmar».
6. Una vez que se ha realizado el emparejamiento con éxito, seleccione «SB350BTS» en la lista de dispositivos Bluetooth y pulse «Conectar».
7. Pulse ► para reproducir/pausar la música.
8. Pulse de forma prolongada «+» para subir el volumen.
9. Pulse de forma prolongada «-» para bajar el volumen.
10. Pulse «<» para volver a la canción anterior.
11. Pulse «>» para ir a la canción siguiente.

### Utilización de la función de ecualizador

Pulse el botón «EQ» para que el ecualizador entre en el modo de música, película o juego.



Música: es el más adecuado para escuchar música



Película: es el más adecuado para ver películas



Juego: es el más adecuado para jugar a videojuegos

X Pulse «X» en el mando a distancia para cancelar el modo EQ (ecualizador).

### Características técnicas del aparato

Tipo	Especificaciones técnicas	Tipo	Especificaciones técnicas
Altavoz	Barra de sonido: 5,08cm 10W Cajón de bajos: 13,33cm, 30 W	Impedancia del altavoz	Barra de sonido: 4 Ω Cajón de bajos: 4 Ω
Potencia pico	180 W		
Potencia RMS	4 × 7,5 W + 30 W	Versión del Bluetooth	5,0
Consumo de energía	0,4 W	Frecuencia de Bluetooth	2,402 ~ 2,480 GHz
Potencia de entrada	CC 18,0 V/3,5 A	Distancia de transmisión	10 m
Relación S/R	≥ 55 dB	PIRE	EIRP -0,92 dBm
Frecuencia del altavoz	30 Hz - 20 kHz	Nombre para emparejamiento Bluetooth	SB350BTS
Dimensiones	825 × 70 × 60 mm	Peso	4,6 kg

## Características técnicas del adaptador

- Nombre del fabricante o marca del adaptador: GJTL
- Número de modelo del adaptador: GJ60WD-1800350V
- Tensión y frecuencia de entrada: 100 - 240 V, 50/60 Hz
- Tensión de salida, corriente, potencia eléctrica: 18,0 V, 3,5 A, 63,0 W
- Rendimiento medio en modo activo: 86,95 %
- Rendimiento con carga baja (10 %): 93,6 %
- Consumo eléctrico sin carga:  $\leq 0,2$  W

**En un ambiente con descargas electrostáticas, el aparato podría apagarse. En ese momento, el usuario debe recargar la batería y reiniciar el dispositivo encendiéndolo para seleccionar el modo adecuado y ajustar la hora nuevamente.**

## Protección del medio ambiente



El producto ha sido diseñado y fabricado con materiales y componentes de alta calidad que pueden reciclarse y reutilizarse.

Se debe prestar atención sobre los aspectos medioambientales de la eliminación de las baterías.



La presencia de este símbolo de un contenedor de basura tachado indica que este producto está regulado por la directiva europea 2002/96/CE. Infórmese sobre el sistema local de recogida selectiva de equipos eléctricos y electrónicos. Proceda según la normativa local y no deseche sus dispositivos antiguos con los residuos domésticos convencionales. Una correcta eliminación de su dispositivo antiguo contribuye a evitar los posibles efectos adversos sobre el medio ambiente y la salud humana.

## Información complementaria

- En caso de recibir una llamada, mientras que la barra de sonido SB350BTS está conectada a su teléfono móvil para reproducir la música, esta se interrumpirá en cuanto conteste la llamada y se reanudará después. (es posible que el dispositivo permanezca en pausa al final de la llamada, esto depende de su teléfono).
- La palabra, la marca y el logotipo Bluetooth® son marcas registradas propiedad de Bluetooth SIG, Inc. y cualquier uso de ellas por parte de Bigben Interactive se realiza en virtud de una licencia. Las demás marcas y los nombres comerciales pertenecen a sus propietarios respectivos.
- Encontrará información en la placa situada en la parte trasera del aparato.
- THOMSON es una marca de Talisman Brands, Inc. utilizada bajo licencia por Bigben Interactive.
- Este producto ha sido fabricado y vendido bajo la responsabilidad de Bigben Interactive.
- THOMSON y el logotipo THOMSON son marcas comerciales utilizadas bajo licencia por Bigben Interactive – para obtener más información, consulte: [www.thomson-brand.com](http://www.thomson-brand.com).
- Todos los demás productos, servicios, denominaciones sociales, marcas, nombres comerciales, nombres de productos y logotipos a los que se hace referencia en este documento son propiedad de sus respectivos dueños.

## Declaración de conformidad

- Mediante la presente, Bigben Interactive declara que el equipo radioeléctrico del tipo SB350BTS cumple con la directiva 2014/53/UE. El texto íntegro de la Declaración de conformidad UE puede consultarse en la siguiente dirección: <https://www.bigbeninteractive.es/asistencia-tecnica/>

## Garantía

Bigben garantiza este producto durante 2 años a partir de la fecha de compra, excepto en los países del Espacio Económico Europeo que ofrezcan una garantía más extensa. Le recomendamos conservar su resguardo de la compra en caso de cualquier reclamación. La garantía cubre las averías que se deban a defectos del material, elementos faltantes o un vicio de fabricación. En ese caso, contacte con nuestro servicio de soporte técnico. Si ocurriera cualquier problema relacionado con un defecto del producto, diríjase con el resguardo a un punto de compra. La garantía no cubre problemas relacionados con un uso incorrecto del producto.

### Servicio de asistencia

Para cualquier información, puede contactar con el servicio de atención al cliente. Para esto, le recomendamos que se asegure previamente de disponer de un máximo de información acerca del problema y el producto.

Dirección electrónica: [soporte@metronic.com](mailto:soporte@metronic.com) / Tel.: 93 713 26 25

Distribuido por Líneas Omenex Metronic S.L.

Pol. Ind. Can Salvatella – Avda. Arraona 54-56

08210 Barberà del Vallès (BCN) - España

Fabricado en China

Fabricado por BIGBEN INTERACTIVE SA

396, rue de la Voyette

CRT2 - FRETIN CS 90414

59814 LESQUIN Cedex - Francia

[www.bigben.eu](http://www.bigben.eu)

Correo electrónico: [support.thomson@bigben.fr](mailto:support.thomson@bigben.fr)



**Fabricant : Bigben Interactive FRANCE**

396, Rue de la Voyette, C.R.T. 2, Fretin,  
CS90414 - 59814 Lesquin Cedex, France

**Bigben Interactive DEUTSCHLAND GmbH**

Walter Gropius Str. 28, 50126 Bergheim, Deutschland

**Bigben Interactive Belgium s.a./n.v.**

Waterloo Office Park / Bâtiment H  
Drève Richelle 161 bte 15 1410 Waterloo, Belgium

**Bigben Interactive NEDERLAND b.v.**

's-Gravelandseweg 80, 1217 EW Hilversum, Nederland

**Lineas Omenex Metronic S.L.**

Pol. Ind. Can Salvatella – Avda. Arraona 54-56 - 08210  
Barberà del Vallès (BCN) - España

**Metronic Italia s.r.l**

via Marconi 31, 20071 Vermezzo con Zelo (MI), Italia

**FABRIQUÉ EN CHINE / MADE IN CHINA**

**HOTLINE**

**FRANCE**, du lundi au vendredi (sauf jours fériés) :  
9h00-18h00 ou support.thomson@bigben.fr

 **N°Cristal** 09 69 39 79 59

APPEL NON SURTAXE

**DEUTSCHLAND**, Montag bis Freitag von

09:00 bis 18:00 Uhr (außer an Feiertagen)

Tel.: 02271-9047997

Mail: support@bigben-interactive.de

**BELGIQUE**, customerservice@bigben-interactive.be

**NEDERLAND**, customerservice@bigben-interactive.nl

**ESPAÑA**, soporte@metronic.com

Tel.: 93 713 26 25

**ITALIA**, tecnico@metronic.com

Tel. : 02 94 94 36 91

[www.bigben.eu](http://www.bigben.eu)

# THOMSON

IT

SB350BTS  
SOUNDBAR  
CON SUBWOOFER CABLATO



## ISTRUZIONI PER L'USO

PRIMA DI UTILIZZARE L'APPARECCHIO, LEGGERE ATTENTAMENTE  
LE ISTRUZIONI PER L'USO E CONSERVARLE PER  
ULTERIORI CONSULTAZIONI

Avvio	30	Caratteristiche e collegamenti	34
Togliere l'apparecchio dalla scatola.	30	Tutela dell'ambiente	36
Avvertenze e istruzioni di sicurezza	30	Informazioni complementari	36
Contenuto della confezione	32	Dichiarazione di conformità	37
Descrizione dei componenti	32		

## Avvio

- Togliere l'apparecchio dalla scatola.
- Rimuovere tutti i materiali di imballaggio del prodotto.
- Riporre i materiali di imballaggio nella scatola o gettarli in sicurezza.

## Avvertenze e istruzioni di sicurezza

È necessario avere letto e compreso tutte le istruzioni prima di utilizzare l'apparecchio. In caso di danni dovuti al mancato rispetto delle istruzioni, la garanzia non sarà applicabile.



1. Non rimuovere mai l'involucro dell'apparecchio.
2. Non collocare mai l'apparecchio sopra un altro dispositivo elettrico.
3. Proteggere il cavo di alimentazione per evitare che venga calpestato o si impigli, specialmente in prossimità delle spine, delle prese di corrente o del punto di fuoriuscita dall'apparecchio. Verificare che la tensione di alimentazione corrisponda alla tensione indicata sulla targhetta posta dietro all'apparecchio. Quando si stacca dalla presa a muro, rimuovere sempre la spina dalla presa. Non tirare mai il cavo. Prima di collegarlo alla presa di corrente, assicurarsi di aver effettuato tutti gli altri collegamenti.
4. Utilizzare esclusivamente parti/accessori raccomandati dal fabbricante.
5. Incaricare tecnici qualificati di qualsiasi riparazione dell'apparecchio. È necessario riparare l'apparecchio quando è stato danneggiato in qualsiasi modo, ad esempio:
  - se il cavo di alimentazione è danneggiato;
  - caso di versamento di liquidi o inserimento di oggetti all'interno dell'apparecchio;
  - in caso di esposizione dell'apparecchio alla pioggia o all'umidità;
  - se l'apparecchio non funziona normalmente;
  - se l'apparecchio è caduto o ha subito un urto.
6. La targhetta segnaletica si trova nella parte inferiore dell'apparecchio.
7. Non bloccare mai le aperture di ventilazione.
8. Assicurarsi di avere spazio sufficiente per garantire la ventilazione. Posizionare il prodotto su una superficie stabile.
9. L'apparecchio deve essere utilizzato in ambienti temperati, al riparo dalla luce diretta del sole, dalle fiamme libere o dal calore, dagli apparecchi di riscaldamento, dai fornelli o da qualsiasi altro dispositivo (compresi gli amplificatori) che generi calore. Non deve essere installato in prossimità di fonti di calore.

10. Le batterie (pacco batterie o pile installate) non devono essere esposte a calore eccessivo, come luce del sole, fuoco, ecc.
11. Scollegare sempre l'apparecchio prima di pulirlo. Non lubrificare alcuna parte dell'apparecchio. Pulirlo con un panno morbido. Non utilizzare prodotti abrasivi né detergenti aggressivi.
12. Assicurarsi di poter sempre accedere facilmente al cavo di alimentazione, alla spina o all'adattatore, per poter scollegare l'apparecchio dalla presa di corrente, se necessario.
13. Non utilizzare l'apparecchio in prossimità di un punto d'acqua. Evitare che entri in contatto con gocce o schizzi. Non utilizzare l'apparecchio in un ambiente umido o bagnato.
14. Scollegare l'apparecchio in caso di temporale o se non verrà utilizzato per un periodo prolungato.
15. L'apparecchio può essere utilizzato dai bambini a partire da 8 anni, nonché da persone con ridotte capacità fisiche, sensoriali o mentali o senza esperienza e conoscenze, a condizione che siano sorvegliati o abbiano ricevuto le istruzioni relative all'utilizzo dell'apparecchio in tutta sicurezza e comprendano i rischi potenziali. I bambini non devono giocare con l'apparecchio né con il cavo (rischio di strangolamento). La pulizia e la manutenzione non devono essere effettuate da bambini senza sorveglianza.
16. L'apparecchio deve essere alimentato solamente a bassa tensione di sicurezza, corrispondente alla marcatura che figura sull'apparecchio stesso.







Il simbolo del fulmine all'interno di un triangolo equilatero avverte gli utilizzatori della presenza, all'interno dell'apparecchio, di tensioni elettriche pericolose non isolate e sufficientemente potenti da presentare un rischio di elettrocuzione.



Il punto esclamativo all'interno di un triangolo indica la presenza di istruzioni importanti relative al funzionamento e alla manutenzione (riparazione) nella documentazione che accompagna l'apparecchio.

Posizionare l'apparecchio nel punto desiderato e srotolare il cavo di alimentazione. Inserire il cavo nella presa di alimentazione e accendere quest'ultima se necessario.

Materiale di Classe II	
Corrente continua	
Corrente alternata	
Solamente per uso interno	



Tenere presenti le seguenti informazioni: utilizzare solamente l'alimentazione elettrica come indicato qui di seguito: adattatore di rete 18 V/3,5 A.

### Contenuto della confezione

Verificare e identificare il contenuto della confezione:

- Soundbar
- Subwoofer
- Adattatore di rete
- Cavo ausiliario da 3,5 mm
- Cavo ottico
- Telecomando

### Descrizione dei componenti

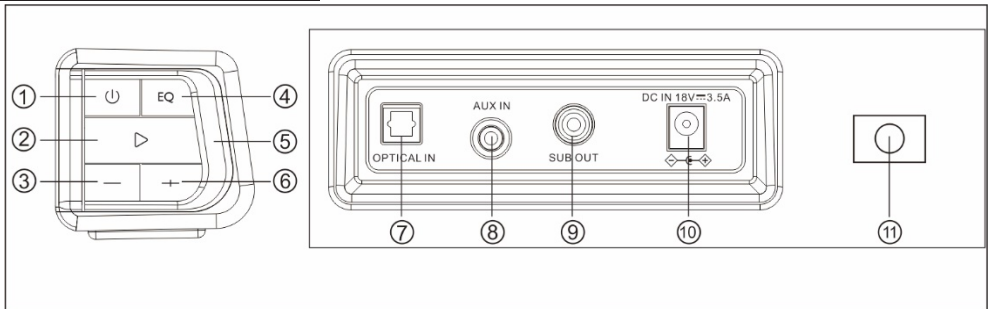



1. Tenere premuto il pulsante per accendere/spengere l'apparecchio. Premere il pulsante anche per selezionare la modalità (Bluetooth/ingresso ottico/ingresso ausiliario).
2. Riproduzione/Pausa  
Tenere premuto (3 secondi) il pulsante per scollegare la periferica Bluetooth.
3. Indietro  
Tenere premuto questo pulsante per diminuire il volume.
4. Modalità equalizzatore: MUSICA/FILM/GIOCO/STANDARD
5. Indicatore LED
6. Avanti  
Tenere premuto il pulsante per aumentare il volume.
7. Ingresso ottico
8. Ingresso ausiliario
9. Connettore subwoofer
10. Presa di alimentazione elettrica (18,0 V/3,5 A)
11. staffa per montaggio a parete

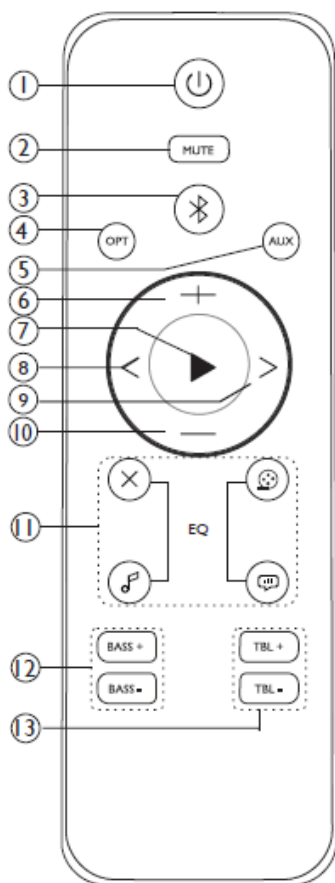

## Telecomando

1. Pulsante di alimentazione
2. Tasto Mute
3. Modalità Bluetooth
4. Modalità ottica
5. Modalità ausiliaria
6. Aumentare il volume
7. Riproduzione/Pausa
8. Indietro
9. Avanti
10. Diminuire il volume
11. Modalità equalizzatore: standard - film - musica - gioco
12. Aumentare/diminuire i toni bassi
13. Aumentare/diminuire i toni acuti

## Standby automatico

Durante la riproduzione di supporti audio da una periferica connessa, la soundbar passa automaticamente in standby nel caso in cui:



- non venga premuto alcun pulsante per 10 minuti;
- la periferica connessa non trasmetta dati audio da 10 minuti.

## Caratteristiche e collegamenti



### Utilizzo ingresso ottico

Attrezzature necessarie: una sorgente audio con uscita audio ottica e un cavo audio ottico digitale (in dotazione).

Collegare il cavo audio ottico digitale all'uscita ottica della sorgente audio e all'ingresso ottico della soundbar.

1. Tenere premuto il pulsante  dell'apparecchio o premere il pulsante  del telecomando per accendere l'apparecchio.
2. Premere ripetutamente il pulsante  dell'apparecchio o il pulsante OPT del telecomando per passare alla modalità ottica.
3. L'indicatore LED bianco si accende.
4. I dati audio della sorgente audio collegata vengono riprodotti attraverso le casse.





### Utilizzo dell'ingresso ausiliario RCA (cavo RCA da 3,5 mm in dotazione)

1. Collegare il cavo di ingresso audio da 3,5 mm (non in dotazione) all'ingresso audio da 3,5 mm della soundbar e a una sorgente audio.
2. Tenere premuto il pulsante  dell'apparecchio o premere il pulsante  del telecomando per accendere l'apparecchio.
3. Premere ripetutamente il pulsante  dell'apparecchio o premere il pulsante AUX del telecomando per passare alla modalità ausiliaria.
4. L'indicatore LED verde si accende.
5. Utilizzare i comandi della periferica audio connessa per cominciare a riprodurre brani musicali tramite la soundbar collegata.

### Utilizzo di Bluetooth

**Nota** : la distanza massima di connessione è di circa 10 metri. Posizionare l'altoparlante Bluetooth il più vicino possibile all'apparecchio per evitare interferenze.

Assicurarsi che il proprio telefono cellulare sia compatibile con Bluetooth. Alcune fasi dell'associazione possono variare a seconda del tipo di telefono cellulare. Per maggiori informazioni, consultare le istruzioni per l'uso del proprio telefono. Le fasi principali dell'associazione sono le seguenti:

1. Tenere la soundbar SB350BTS e il telefono cellulare Bluetooth a una distanza massima di 1 metro durante l'associazione.
2. Tenere premuto il pulsante  dell'apparecchio o premere il pulsante  del telecomando per accendere l'apparecchio.
3. Premere ripetutamente il pulsante  dell'apparecchio o premere il pulsante  del telecomando per passare alla modalità BT. L'indicatore LED blu si accende.
4. Attivare la funzione Bluetooth del proprio telefono e cercare i dispositivi Bluetooth. Dopo aver completato la ricerca, selezionare SB350BTS dalla lista dei dispositivi Bluetooth.

5. Seguire le indicazioni e inserire la password o il codice PIN: 0000 e premere su Sì o Conferma.
6. Dopo aver effettuato l'associazione, selezionare SB350BTS dalla lista dei dispositivi Bluetooth e premere su Connetti.
7. Premere ► per riprodurre/mettere in pausa la musica.
8. Tenere premuto + per aumentare il volume.
9. Tenere premuto - per diminuire il volume.
10. Premere < per tornare al brano precedente.
11. Premere > per passare al brano successivo.

### Utilizzo della funzione equalizzatore

Premere il tasto EQ per far passare l'equalizzatore in modalità musica, film o gioco.

♫ Musica: l'opzione migliore per ascoltare brani musicali

🎬 Film: l'opzione migliore per guardare un film

🎮 Gioco: l'opzione migliore per giocare

X Premere X sul telecomando per annullare la modalità EQ (equalizzatore)

### Caratteristiche tecniche dell'apparecchio

Tipo	Caratteristiche tecniche	Tipo	Caratteristiche tecniche
Altoparlante	Soundbar: 5,08cm, 10W Subwoofer: 13,33cm, 30 W	Impedenza dell'altoparlante	Soundbar: 4 Ω Subwoofer: 4 Ω
Potenza di picco	180 W		
Potenza RMS	4 x 7,5 W + 30 W	Versione Bluetooth	5.0
Consumo di energia	0,4 W	Frequenza Bluetooth	2,402 ~ 2,480 GHz
Potenza in ingresso	CC 18,0 V/3,5 A	Distanza di trasmissione	10 m
Rapporto S/N	≥ 55 dB	EIRP	EIRP -0,92 dBm
Frequenza dell'altoparlante	30 Hz - 20 kHz	Nome associazione Bluetooth	SB350BTS
Dimensioni	825 x 70 x 60 mm	Peso	4,6 kg

## **Caratteristiche tecniche dell'adattatore**

- Nome del fabbricante o marca dell'adattatore: GJTL
- Numero del modello dell'adattatore: GJ60WD-1800350V
- Tensione e frequenza di ingresso: 100 - 240 V, 50/60 Hz
- Tensione di uscita, corrente, potenza elettrica: 18,0 V, 3,5 A, 63,0 W
- Prestazioni medie in modalità attiva: 86,95 %
- Efficienza a basso carico (10 %): 93,6 %
- Consumo elettrico in assenza di carico:  $\leq 0,2$  W

**In un ambiente con scariche elettrostatiche, l'apparecchio potrebbe spegnersi. In quel caso l'utilizzatore deve ricaricare la batteria e resettare l'apparecchio, accenderlo per scegliere la modalità corretta e impostare nuovamente l'ora.**

## **Tutela dell'ambiente**



Il prodotto è progettato e realizzato con materiali e componenti di alta qualità, che possono essere riciclati e riutilizzati.

Prestare attenzione all'impatto ambientale legato allo smaltimento delle batterie.



La presenza del simbolo di un bidone a rotelle barrato sul prodotto, significa che il prodotto risponde alla Direttiva europea 2002/96/CE. Informarsi sul sistema di raccolta differenziata locale per i prodotti elettrici ed elettronici. Agire rispettando la normativa locale e non smaltire i vecchi prodotti insieme ai normali rifiuti domestici. Il corretto smaltimento del vecchio prodotto contribuisce a prevenire potenziali conseguenze negative sull'ambiente e sulla salute umana.

## **Informazioni complementari**

- In caso di chiamata in arrivo mentre la soundbar SB350BTS è connessa al telefono cellulare per riprodurre brani musicali, l'apparecchio si ferma appena si risponde alla chiamata e riprende successivamente. (È possibile che l'apparecchio resti in pausa al termine della chiamata, questo dipende dal telefono).
- Il termine, il marchio e il logo Bluetooth®, sono marchi registrati di proprietà di Bluetooth SIG, Inc. e qualsiasi uso di tali marchi da parte di Bigben Interactive è soggetto a licenza. Altri marchi e nomi commerciali sono di proprietà dei loro rispettivi proprietari.
- Le informazioni sono reperibili sulla targhetta applicata sul retro dell'apparecchio.
- THOMSON è un marchio di Talisman Brands, Inc. utilizzato su licenza da Bigben Interactive.
- Prodotto realizzato e venduto sotto la responsabilità di Bigben Interactive.
- THOMSON e il logo THOMSON sono marchi commerciali utilizzati su licenza da Bigben Interactive – Per maggiori informazioni: [www.thomson-brand.com](http://www.thomson-brand.com).
- Tutti i prodotti, servizi, denominazioni sociali, marchi, nomi commerciali, nomi di prodotti e loghi ivi indicati sono di proprietà dei rispettivi titolari.

## Dichiarazione di conformità

- Con la presente, Bigben Interactive dichiara che l'apparecchiatura radioelettrica tipo SB350BTS è conforme alla direttiva 2014/53/UE. Il testo completo della dichiarazione UE di conformità è disponibile al link seguente: <https://www.bigbeninteractive.it/supporto-tecnico/>

## Garanzia

Il prodotto è garantito da Bigben per un periodo di due anni dalla data di acquisto ad esclusione dei Paesi dello Spazio economico europeo, dove il periodo di garanzia viene esteso. Si raccomanda di conservare lo scontrino o la ricevuta in caso di reclamo. La garanzia copre i guasti dovuti a materiale difettoso, elemento mancante o vizio di fabbricazione. In questo caso contattare l'assistenza tecnica. Per qualsiasi problema relativo a un prodotto difettoso, rivolgersi al punto vendita presentando scontrino o ricevuta. La garanzia non copre problemi derivanti da un utilizzo non conforme.

### Servizio assistenza

Per qualsiasi informazione, potete contattare il nostro servizio assistenza, ma vi consigliamo di raccogliere prima tutte le informazioni inerenti il problema riscontrato e il prodotto.

Email: [tecnico@metronic.com](mailto:tecnico@metronic.com) / Tel.: 02 94 94 36 91

Distribuito da Metronic s.r.l

Via Marconi 31, 20071 Vermezzo con Zelo (MI), Italia

Prodotto in Cina

Prodotto da BIGBEN INTERACTIVE

396, rue de la Voyette

CRT2 - FRETIN CS 90414

59814 LESQUIN Cedex - Francia

[www.bigben.eu](http://www.bigben.eu)

E-mail: [tecnico@metronic.com](mailto:tecnico@metronic.com)



**Fabricant : Bigben Interactive FRANCE**

396, Rue de la Voyette, C.R.T. 2, Fretin,  
CS90414 - 59814 Lesquin Cedex, France

**Bigben Interactive DEUTSCHLAND GmbH**

Walter Gropius Str. 28, 50126 Bergheim, Deutschland

**Bigben Interactive Belgium s.a./n.v.**

Waterloo Office Park / Bâtiment H  
Drève Richelle 161 bte 15 1410 Waterloo, Belgium

**Bigben Interactive NEDERLAND b.v.**

's-Gravelandseweg 80, 1217 EW Hilversum, Nederland

**Lineas Omenex Metronic S.L.**

Pol. Ind. Can Salvatella – Avda. Arraona 54-56 - 08210  
Barberà del Vallès (BCN) - España

**Metronic Italia s.r.l**

via Marconi 31, 20071 Vermezzo con Zelo (MI), Italia

**FABRIQUÉ EN CHINE / MADE IN CHINA**

**HOTLINE**

**FRANCE**, du lundi au vendredi (sauf jours fériés) :  
9h00-18h00 ou support.thomson@bigben.fr

 **N°Cristal 09 69 39 79 59**

APPEL NON SURTAXE

**DEUTSCHLAND**, Montag bis Freitag von

09:00 bis 18:00 Uhr (außer an Feiertagen)

Tel.: 02271-9047997

Mail: support@bigben-interactive.de

**BELGIQUE**, customerservice@bigben-interactive.be

**NEDERLAND**, customerservice@bigben-interactive.nl

**ESPAÑA**, soporte@metronic.com

Tel.: 93 713 26 25

**ITALIA**, tecnico@metronic.com

Tel. : 02 94 94 36 91

[www.bigben.eu](http://www.bigben.eu)

# **THOMSON**

PT

SB350BTS

## **BARRA DE SOM COM SUBWOOFER COM FIO**



### **MODO DE UTILIZAÇÃO**

ANTES DE UTILIZAR ESTE APARELHO, LEIA ATENTAMENTE ESTE  
MANUAL DE INSTRUÇÕES E GUARDE-O  
PARA CONSULTA POSTERIOR

Iniciação	40	Características técnicas do aparelho	45
Tire o aparelho da caixa.	40	Proteção do ambiente	46
Conteúdo da caixa	42	Informações complementares	46
Descrição das peças	42	Declaração de conformidade	46
Características e ligações	44		

## Iniciação

- Tire o aparelho da caixa.
- Retire todos os materiais da embalagem do produto.
- Coloque os materiais da embalagem na caixa ou elimine-os em segurança.

## Advertências e instruções de segurança

Deve ter lido e compreendido todas as instruções antes de utilizar este aparelho. Em caso de danos resultantes do incumprimento das instruções, a garantia não se aplica.



1. Nunca retire o compartimento deste aparelho.
2. Nunca coloque este aparelho por cima de outro equipamento elétrico.
3. Proteja o fio de alimentação de forma a evitar pisá-lo ou prendê-lo, especialmente ao nível das tomadas e do ponto de saída do aparelho. Verifique se a tensão de alimentação corresponde à tensão indicada na placa situada na parte traseira do aparelho. Quando desligar a tomada, retire sempre a ficha da tomada. Nunca puxe pelo próprio cabo de alimentação. Antes de ligar a tomada, certifique-se de que efetuou todas as ligações.
4. Utilize apenas equipamentos/acessórios recomendados pelo fabricante.
5. Confie todas as reparações do aparelho a reparadores qualificados. É necessária uma reparação quando o aparelho estiver danificado, de qualquer forma, nomeadamente:
  - se o cabo de alimentação estiver danificado;
  - em caso de derrame de líquidos ou de inserção de objetos no aparelho;
  - em caso de exposição do aparelho à chuva ou à humidade;
  - se o aparelho não funcionar normalmente;
  - ou se o aparelho tiver caído ou sofrido um choque.
6. A placa de características encontra-se na parte inferior do aparelho.
7. Nunca bloqueie os orifícios de ventilação.
8. Certifique-se de que dispõe de espaço suficiente para garantir a ventilação. Coloque o produto numa superfície estável.
9. Este aparelho deve ser utilizado num ambiente ameno, protegido da luz direta do sol, das chamas fortes ou do calor, dos aparelhos de aquecimento, dos fogões ou de qualquer outro aparelho (incluindo amplificadores) que geram calor. Não o instale perto de fontes de calor.
10. As baterias (conjunto de baterias ou pilhas instaladas) não devem ser expostas a um



calor excessivo, como raios de sol, um incêndio, etc.

11. Desligue sempre o aparelho antes de limpá-lo. Não lubrifique este aparelho. Limpe-o com um pano macio. Não utilize produtos abrasivos nem produtos de limpeza agressivos.
12. Certifique-se de que consegue aceder facilmente ao fio de alimentação, à ficha ou ao adaptador, para poder desligar este aparelho da tomada elétrica, se necessário.
13. Não utilize este aparelho próximo de um ponto de água. Não deve entrar em contacto com gotas nem salpicos. Não utilize este aparelho num ambiente húmido ou molhado.
14. Desligue este aparelho em caso de trovoada ou caso não o utilize durante um longo período de tempo.
15. Este aparelho pode ser utilizado por crianças com idade igual ou superior a 8 anos e por pessoas com capacidades físicas, sensoriais e mentais reduzidas ou com falta de experiência ou de conhecimentos, caso sejam supervisionados ou tenham recebido instruções sobre a utilização do aparelho em total segurança e caso tenham compreendido os riscos associados. As crianças não devem brincar com o aparelho, nem com o cabo (risco de asfixia). A limpeza e a manutenção não devem ser realizadas por crianças sem vigilância.
16. Este aparelho deve ser alimentado apenas sob a muito baixa tensão de segurança correspondente à marcação no aparelho.



O símbolo do relâmpago num triângulo equilátero adverte os utilizadores para a presença, dentro do aparelho, de tensões elétricas perigosas não isoladas suficientemente potentes para apresentar um risco de eletrocussão.



O ponto de exclamação num triângulo indica a presença de instruções importantes relativas ao funcionamento e à manutenção (reparação) na documentação que acompanha o aparelho.

Coloque o aparelho no local desejado e desenrole o cabo de alimentação. Insira o cabo na tomada de alimentação e ligue esta última, se necessário.

Material de classe II	
Corrente contínua	
Corrente alternada	
Apenas para uso no interior	



Tenha em consideração as seguintes informações: utilize apenas a alimentação elétrica indicada abaixo. adaptador de corrente 18 V/3,5 A.

### Conteúdo da caixa

Verifique e identifique o conteúdo da sua caixa:

- Barra de som
- Subwoofer
- Adaptador de corrente
- Cabo auxiliar de 3,5 mm
- Cabo ótico
- Controlo remoto

### Descrição das peças

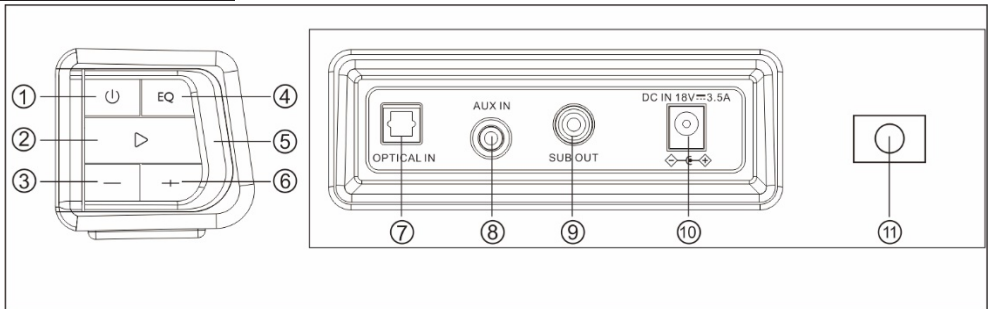

1. Prima longamente este botão para ligar/desligar o aparelho. Prima igualmente este botão para seleccionar o modo (Bluetooth/entrada ótica/entrada auxiliar).
2. Leitura/Pausa  
Prima longamente (3 segundos) este botão para desconectar o periférico Bluetooth.
3. Anterior  
Prima longamente este botão para diminuir o volume.
4. Modo equalizador: CINEMA / FILME / JOGO / STANDARD
5. Indicador LED
6. Seguinte  
Prima longamente este botão para aumentar o volume.
7. Entrada ótica
8. Entrada auxiliar
9. Conexão do subwoofer
10. Tomada de entrada de alimentação elétrica (18,0 V/3,5 A)
11. suporte de parede

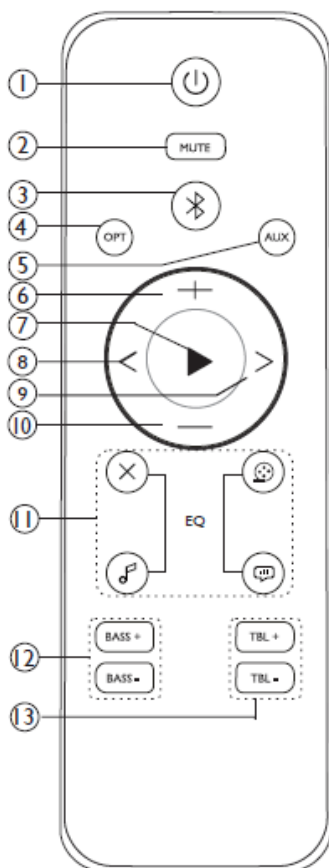

## Telecomando

1. Botão de alimentação
2. Botão Mute
3. Modo Bluetooth
4. Modo ótico
5. Modo auxiliar
6. Aumento do volume
7. Leitura/Pausa
8. Retroceder
9. Avançar
10. Diminuição do volume
11. Modo equalizador: standard - filme - música - jogo
12. Aumentar/diminuir os baixos
13. Aumentar/diminuir os agudos

## Standby automático

Ao ler suportes áudio a partir de um periférico conectado, a barra de som passará automaticamente para Standby se:



- não pressionar nenhum botão durante 10 minutos;
- o periférico ligado não transmitir qualquer dado áudio há 10 minutos.

## Características e ligações



### Utilização da entrada ótica

Material necessário: uma fonte áudio com uma saída áudio ótica e um cabo áudio ótico digital (incluído).

Conecte o cabo áudio ótico digital à saída ótica da fonte áudio e à entrada ótica da barra de som.

1. Prima longamente o botão  do aparelho ou prima o botão  do telecomando para ligar o aparelho.
2. Prima várias vezes o botão  do aparelho ou prima o botão «OPT» do telecomando para passar para o modo ótico.
3. O indicador LED branco irá acender-se.
4. Os dados de áudio da fonte áudio conectada serão agora reproduzidos nas colunas.





### Utilização da entrada auxiliar RCA (cabo RCA de 3,5 mm incluído)

1. Conecte um cabo de entrada áudio de 3,5 mm (não incluído à entrada áudio de 3,5 mm da barra de som e a uma fonte áudio.
2. Prima longamente o botão  do aparelho ou prima o botão  do telecomando para ligar o aparelho.
3. Prima várias vezes o botão  do aparelho ou prima o botão «AUX» do telecomando para passar para o modo auxiliar.
4. O indicador LED verde irá acender-se.
5. Utilize os controlos do periférico áudio conectado para começar a reproduzir música através da barra de som conectada.

### Utilização do Bluetooth

**Observação:** a distância máxima de ligação é de cerca de 10 metros. Coloque a sua coluna Bluetooth o mais próximo possível deste aparelho para evitar a perturbação da ligação.

Certifique-se de que o seu telemóvel é compatível com o Bluetooth. Algumas etapas do emparelhamento podem variar consoante os telemóveis. Consultar o manual de utilização do seu telemóvel para obter mais informações. As etapas principais do emparelhamento são as seguintes:

1. Mantenha a barra de som SB350BTS e o telemóvel com Bluetooth a uma distância máxima de 1 metro durante o emparelhamento.
2. Prima longamente o botão  do aparelho ou prima o botão  do telecomando para ligar o aparelho.
3. Prima várias vezes o botão  do aparelho ou prima o botão  do telecomando para passar para o modo BT. O indicador LED azul irá acender-se.
4. Ative a função Bluetooth do seu telefone e procure os aparelhos Bluetooth. Uma vez concluída a busca, selecione «SB350BTS» na lista de aparelhos Bluetooth.

5. De acordo com as indicações exibidas, insira a palavra-passe ou o código PIN: «0000» e pressionar «Sim» ou «Confirmar».
6. Quando o emparelhamento for concluído com sucesso, selecione «SB350BTS» na lista de aparelhos Bluetooth e prima «Conectar».
7. Prima ► para reproduzir/colocar a música em pausa.
8. Prima longamente «+» para aumentar o volume.
9. Prima longamente «-» para diminuir o volume.
10. Prima «<» para regressar à música anterior.
11. Prima «>» para passar à música seguinte.

### Utilização da função de equalizador

Prima o botão «EQ» para o equalizador passar para o modo de música, cinema ou jogo.

- 🎵 Música: é mais adequado para ouvir música
- 🎬 Cinema: é mais adequado para ver filmes
- 🎮 Jogo: é mais adequado para jogar jogos
- X Prima «X» no telecomando para anular o modo EQ (equalizador).

### Características técnicas do aparelho

Tipo	Características técnicas	Tipo	Características técnicas
Coluna de som	Barra de som: 5,08 cm, 10 W Subwoofer: 13,33 cm, 30 W	Impedância da coluna	Barra de som: 4 Ω Subwoofer: 4 Ω
Potência de pico	180 W		
Potência RMS	4 x 7,5 W + 30 W	Versão do Bluetooth	5.0
Consumo de energia	0,4 W	Frequência do Bluetooth	2,402 - 2,480 GHz
Potência de entrada	CC 18,0 V/3,5 A	Distância de transmissão	10 m
Relação S/B	≥ 55 dB	EIRP	EIRP - 0,92 dBm
Frequência da coluna	30 Hz - 20 kHz	Nome do emparelhamento Bluetooth	SB350BTS
Dimensões	825 x 70 x 60 mm	Peso	4,6 kg

### Características técnicas do adaptador

- Nome do fabricante ou marca do adaptador: GJTL
- Número do modelo do adaptador: GJ60WD-1800350V
- Tensão e frequência de entrada: 100 - 240 V, 50/60 Hz
- Tensão de saída, corrente, potência elétrica: 18,0 V, 3,5 A, 63,0 W
- Desempenho médio em modo ativo: 86,95 %
- Desempenho com baixa carga (10 %): 93,6 %
- Consumo elétrico sem carga: 0,2 W

Num ambiente com descargas eletrostáticas, o aparelho poderá desligar-se. O utilizador deve, então, recarregar a bateria e reiniciar o aparelho, ligando-o para escolher o modo adequado e ajustar novamente a hora.

### Proteção do ambiente



O seu produto foi concebido e fabricado com materiais e componentes de elevada qualidade, que podem ser reciclados e reutilizados.

Importa chamar a atenção para os aspetos ambientais da eliminação das baterias.



A presença do símbolo do caixote de lixo com uma cruz significa que este produto está abrangido pela diretiva europeia 2002/96/CE. Informe-se sobre o sistema local de recolha seletiva de equipamento elétricos e eletrónicos. Agradecemos que respeite a regulamentação local e que não elimine os seus aparelhos antigos com o lixo doméstico normal. Uma eliminação correta do seu antigo aparelho contribui para evitar os potenciais efeitos adversos sobre o ambiente e a saúde humana.

### Informações complementares

- Caso receba uma chamada quando a barra de som SB350BTS estiver ligada ao seu telemóvel para reproduzir música, o aparelho para quando atende a chamada e retoma de seguida. (É possível que o aparelho permaneça em pausa no final da chamada, isso depende do seu telefone.)
- A palavra, a marca e o logotipo Bluetooth® são marcas registadas pertencentes à Bluetooth SIG, Inc. e qualquer utilização destas marcas por parte da Bigben Interactive ocorre com licença. As outras marcas e nomes comerciais pertencem aos seus respetivos proprietários.
- Encontra as informações na placa situada na parte traseira do aparelho.
- THOMSON é uma marca da Talisman Brands, Inc. utilizada sob licença pela Bigben Interactive.
- Este produto é fabricado e vendido sob a responsabilidade da Bigben Interactive.
- THOMSON e o logotipo THOMSON são marcas utilizadas sob licença pela Bigben Interactive – para mais informações: [www.thomson-brand.com](http://www.thomson-brand.com).
- Quaisquer outros produtos, serviços, denominações sociais, marcas, designações comerciais, nomes de produtos e logotipos referido no presente são da propriedade dos respetivos titulares.

### Declaração de conformidade

- Pela presente, a Bigben Interactive declara que o equipamento radioelétrico do tipo SB350BTS está em conformidade com a diretiva 2014/53/UE. O texto completo da declaração UE de conformidade está disponível no seguinte endereço eletrónico: [www.bigben.fr/support](http://www.bigben.fr/support)

## Garantia

Este produto é garantido pela Bigben durante 2 anos a partir da data de compra salvo nos países do Espaço Económico Europeu propondo uma garantia de maior duração. Recomendamos que conserve o seu talão de compra para uma eventual reclamação. A garantia cobre as avarias devidas a a material defeituoso, a uma elemento em falta ou a um defeito de fabrico. Neste caso, contacte o apoio técnico: Para qualquer problema com um produto defeituoso, contacte o estabelecimento onde adquiriu o produto, munido do seu talão. A garantia não cobre problemas de utilização não-conforme.

## Support

Para mais informações poderá contactar o nosso serviço Support, mas recomendamos que antes recolha o máximo de informações sobre o problema que encontrar neste produto.

Email : [support@bigben.fr](mailto:support@bigben.fr)

Fabricado na China

Fabricado por BIGBEN INTERACTIVE

396, rue de la Voyette

CRT2 - FRETIN CS 90414

59814 LESQUIN Cedex - França

[www.bigben.eu](http://www.bigben.eu)

E-mail: [support.thomson@bigben.fr](mailto:support.thomson@bigben.fr)



### **Fabricant : Bigben Interactive FRANCE**

396, Rue de la Voyette, C.R.T. 2, Fretin,  
CS90414 - 59814 Lesquin Cedex, France

### **Bigben Interactive DEUTSCHLAND GmbH**

Walter Gropius Str. 28, 50126 Bergheim, Deutschland

### **Bigben Interactive Belgium s.a./n.v.**

Waterloo Office Park / Bâtiment H  
Drève Richelle 161 bte 15 1410 Waterloo, Belgium

### **Bigben Interactive NEDERLAND b.v.**

's-Gravelandseweg 80, 1217 EW Hilversum, Nederland

### **Lineas Omenex Metronic S.L.**

Pol. Ind. Can Salvatella – Avda. Arraona 54-56 - 08210

Barberà del Vallès (BCN) - España

### **Metronic Italia s.r.l.**

via Marconi 31, 20071 Vermezzo con Zelo (MI), Italia

**FABRIQUÉ EN CHINE / MADE IN CHINA**

### **HOTLINE**

**FRANCE**, du lundi au vendredi (sauf jours fériés) :  
9h00-18h00 ou [support.thomson@bigben.fr](mailto:support.thomson@bigben.fr)

 **N°Cristal** 09 69 39 79 59

APPEL NON SURTAXE

**DEUTSCHLAND**, Montag bis Freitag von

09:00 bis 18:00 Uhr (außer an Feiertagen)

Tel.: 02271-9047997

Mail: [support@bigben-interactive.de](mailto:support@bigben-interactive.de)

**BELGIQUE**, [customerservice@bigben-interactive.be](mailto:customerservice@bigben-interactive.be)

**NEDERLAND**, [customerservice@bigben-interactive.nl](mailto:customerservice@bigben-interactive.nl)

**ESPAÑA**, [soporte@metronic.com](mailto:soporte@metronic.com)

Tel.: 93 713 26 25

**ITALIA**, [tecnico@metronic.com](mailto:tecnico@metronic.com)

Tel.: 02 94 94 36 91

[www.bigben.eu](http://www.bigben.eu)

# **THOMSON**

DE

SB350BTS  
**SOUNDBAR**  
MIT KABELGEBUNDENEM SUBWOOFER



## **BEDIENUNGSANLEITUNG**

LESEN SIE DIESE ANLEITUNG BITTE BITTE VOR GEBRAUCH DES  
GERÄTS SORGFÄLTIG DURCH UND BEWAHREN SIE SIE  
ZUR SPÄTEREN EINSICHTNAHME AUF



Erste Schritte	49	Technische Daten des Geräts	54
Warnungen und Sicherheitshinweise	49	Umweltschutz	55
Verpackungsinhalt	51	Zusätzliche Informationen	55
Beschreibung der Teile	51	Konformitätserklärung	56
Eigenschaften und Anschlüsse	53		

## Erste Schritte

- Nehmen Sie das Gerät aus der Verpackung.
- Entfernen Sie alle Verpackungsmaterialien von dem Produkt.
- Verstauen Sie das Verpackungsmaterial in der Box oder entsorgen Sie es sicher.

## Warnungen und Sicherheitshinweise

Es ist wichtig, dass Sie vor dem Gebrauch des Geräts alle Anweisungen gelesen und verstanden haben. Schäden, die durch die Nichtbeachtung der Anweisungen entstehen, sind nicht durch die Garantie gedeckt.

- 
1. Das Gehäuse des Geräts niemals entfernen.
  2. Stellen Sie dieses Gerät niemals auf andere elektrische Geräte.
  3. Schützen Sie das Netzkabel so, dass Sie nicht darauf treten oder es eingeklemmt wird, insbesondere an den Steckern, Steckdosen und an der Stelle, an der das Gerät aus der Steckdose kommt. Überprüfen Sie, ob die Netzspannung der auf dem Schild auf der Rückseite des Geräts angegebenen Spannung entspricht. Ergreifen Sie zum Ziehen des Stromkabels immer den Stecker. Ziehen Sie niemals am Kabel selbst. Vergewissern Sie sich vor dem Anschließen des Netzsteckers, dass alle anderen Anschlüsse hergestellt wurden.
  4. Verwenden Sie ausschließlich vom Hersteller empfohlene Geräte/Zubehörteile.
  5. Lassen Sie alle Reparaturen von entsprechend qualifiziertem Fachpersonal durchführen. Eine Reparatur ist erforderlich, wenn das Gerät in irgendeiner Weise beschädigt wurde, insbesondere:
    - wenn das Stromkabel beschädigt ist;
    - wenn Flüssigkeiten in das Gerät eingedrungen sind oder wenn Gegenstände in das Gerät eingeführt wurden;
    - wenn das Gerät Regen oder Feuchtigkeit ausgesetzt wurde;
    - wenn das Gerät nicht ordnungsgemäß funktioniert;
    - oder wenn das Gerät heruntergefallen ist oder einen Stoß erlitten hat.
  6. Das Typenschild befindet sich auf der Unterseite des Geräts.
  7. Blockieren Sie niemals die Lüftungsöffnungen.
  8. Achten Sie darauf, dass genügend Freiraum für die Belüftung vorhanden ist. Stellen Sie das Produkt auf eine stabile Oberfläche.
  9. Das Gerät muss in temperierter Umgebung benutzt werden. Vor direkter

Sonneneinstrahlung, offenen Flammen oder Hitze schützen. Auf ausreichenden Abstand zu Heizungen, Öfen oder anderen Geräten (einschließlich Verstärkern), die Wärme erzeugen, achten. Nicht in der Nähe von Wärmequellen installieren.

10. Die Batterien (Akkublock oder eingebaute Batterien) vor übermäßiger Hitze wie z. B. Sonnenlicht, Feuer usw. schützen.
11. Das Gerät vor der Reinigung vom Stromnetz trennen. Keine Teile dieses Geräts schmieren. Das Gerät mit einem weichen Tuch reinigen. Verwenden Sie keine Scheuermittel oder aggressiven Reinigungsmittel.
12. Vergewissern Sie sich, dass Stromkabel, Stecker oder Adapter stets ungehindert zugänglich sind, damit das Gerät bei Bedarf jederzeit von der Netzsteckdose getrennt werden kann.
13. Das Gerät nicht in der Nähe von Wasserstellen benutzen. Das Gerät vor Tropf- und Spritzwasser schützen. Benutzen Sie das Gerät nicht in einer feuchten oder nassen Umgebung.
14. Bei Gewitter oder bei längerer Nichtbenutzung den Netzstecker des Geräts ziehen.
15. Dieses Gerät darf von Kindern ab 8 Jahren und Personen mit eingeschränkten physischen, sensorischen oder geistigen Fähigkeiten oder ohne ausreichende Kenntnisse oder Erfahrung nur unter der Voraussetzung benutzt werden, dass sie beaufsichtigt werden oder in die sichere Bedienung des Geräts eingewiesen wurden und dass sie die möglichen Risiken verstanden haben. Kinder dürfen weder mit dem Gerät noch mit dem Kabel spielen (Strangulierungsgefahr). Die Reinigung und Wartung darf nicht durch Kinder ohne Aufsicht erfolgen.
16. Dieses Gerät darf nur mit der auf der Kennzeichnung am Gerät angegebenen Sicherheitskleinspannung betrieben werden.



Das Blitzsymbol in einem gleichseitigen Dreieck weist den Benutzer auf das Vorliegen einer gefährlichen, nicht isolierten Spannung im Inneren des Geräts hin, die eine Stromschlaggefahr darstellen kann.



Das Ausrufezeichen in einem Dreieck weist den Benutzer auf wichtige Sicherheitshinweise für den Betrieb oder die Wartung (Reparatur) in der dem Gerät beiliegenden Bedienungsanleitung hin.

Das Gerät am gewünschten Standort aufstellen und das Stromkabel abrollen. Schließen Sie das Kabel an die Steckdose an und schalten diese gegebenenfalls ein.

Schutzklasse II	
Gleichstrom	
Wechselstrom	
Ausschließlich für den Gebrauch im Innenraum	



Beachten Sie bitte die folgenden Informationen: Verwenden Sie zur Stromversorgung ausschließlich das unten angegebene Netzteil: Netzteil 18 V/3,5 A.

### Verpackungsinhalt

Prüfen Sie den Verpackungsinhalt auf Vollständigkeit:

- Soundbar
- Subwoofer
- Netzteil
- 3,5 mm Aux Kabel
- Optisches Kabel
- Fernbedienung

### Beschreibung der Teile

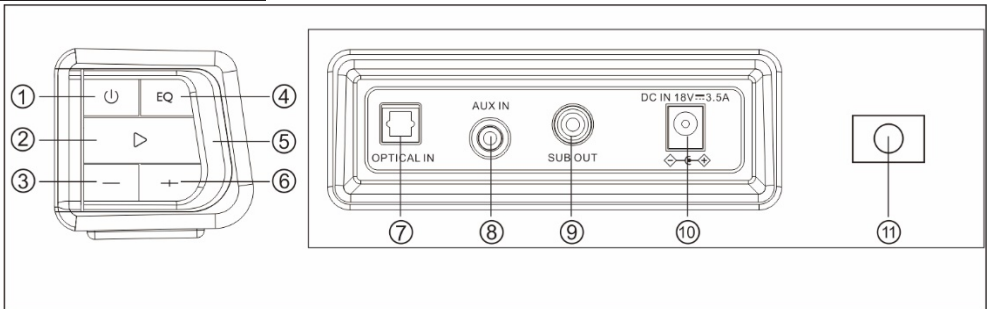

1. Diese Taste lange drücken, um das Gerät ein-/auszuschalten. Diese Taste auch drücken, um den Modus (Bluetooth/optischer Eingang/Zusatzeingang) auszuwählen.
2. Abspielen/Pause  
Diese Taste lange drücken (3 Sekunden), um die Verbindung zum Bluetooth-Gerät zu trennen.
3. Zurück  
Diese Taste lange drücken, um die Lautstärke zu verringern.
4. Equalizer-Modus: MUSIK / FILM / SPIELE / STANDARD
5. LED-Anzeige
6. Weiter  
Diese Taste lange drücken, um die Lautstärke zu erhöhen.
7. Optischer Eingang
8. Aux-Eingang
9. Stecker des Subwoofers
10. Eingangsbuchse für Netzstrom (18,0 V/3,5 A)
11. Wandhalterung

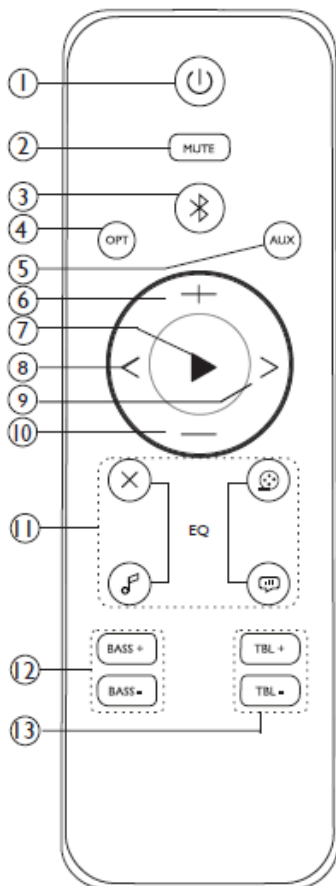

## Fernbedienung

1. Powertaste
2. Stummschalttaste
3. Bluetooth-Modus
4. Optischer Modus
5. Aux-Modus
6. Erhöhung der Lautstärke
7. Abspielen/Pause
8. Zurück
9. Vorwärts
10. Verringerung der Lautstärke
11. Equalizer-Modus: Standard - Film - Musik - Spiele
12. Bässe verstärken/verringern
13. Höhen verstärken/verringern

## Automatischer Standby-Modus

Wenn Sie Audiomaterial von einem angeschlossenen Gerät wiedergeben, wechselt die Soundbar automatisch in den Standby-Modus, wenn:



- Sie 10 Minuten lang keine Taste drücken ;
- Das angeschlossene Gerät seit 10 Minuten keine Audiodaten mehr übertragen hat.

## **Eigenschaften und Anschlüsse**



### **Gebrauch des optischen Eingangs**

Benötigtes Zubehör: Audioquelle mit optischem Audioausgang und optisches digitales Audiokabel (im Lieferumfang enthalten).

Das digitale optische Audiokabel mit dem optischen Ausgang der Audioquelle und dem optischen Eingang der Soundbar verbinden .

1. Die Taste  am Gerät lange drücken oder drücken die Taste  auf der Fernbedienung drücken, um das Gerät einzuschalten.
2. Die Taste  am Gerät mehrmals drücken oder die Taste "OPT" auf der Fernbedienung drücken, um in den optischen Modus zu wechseln.
3. Die weiße LED-Anzeige leuchtet.
4. Die Audiodaten der angeschlossenen Audioquelle werden nun auf den Lautsprechern wiedergegeben.





### **Gebrauch des AUX-Eingangs RCA (3,5-mm-RCA-Kabel im Lieferumfang enthalten)**

1. Ein 3,5-mm-Audioeingangskabel (nicht mitgeliefert) an den 3,5-mm-Audioeingang der Soundbar und an eine Audioquelle anschließen .
2. Die Taste  am Gerät lange drücken oder die  auf der Fernbedienung drücken, um das Gerät einzuschalten.
3. Die Taste  am Gerät mehrmals drücken oder die Taste "AUX" auf der Fernbedienung drücken, um in den AUX-Modus zu wechseln.
4. Die grüne LED-Anzeige leuchtet.
5. Verwenden Sie die Bedienelemente des angeschlossenen Audiogeräts, um mit der Wiedergabe von Musik über die angeschlossene Soundbar zu beginnen.

### **Nutzung von Bluetooth**

**Hinweis** : Die maximale Verbindungsentfernung beträgt etwa 10 Meter. Bitte stellen Sie Ihren Bluetooth-Lautsprecher so nahe wie möglich an das Gerät, um Störungen der Verbindung zu vermeiden.

Vergewissern Sie sich, dass Ihr Mobiltelefon Bluetooth-fähig ist. Bestimmte Schritte des Kopplungsvorgangs können sich je nach Mobiltelefon unterscheiden. Weitere Informationen finden Sie in der Bedienungsanleitung Ihres Telefons. Für die Kopplung müssen Sie die folgenden Schritte durchführen:

1. Achten Sie während der Kopplung darauf, dass der Abstand zwischen der SB350BTS-Soundbar und dem Bluetooth-Mobiltelefon maximal 1 Meter beträgt.
2. Die Taste  am Gerät lange drücken oder die Taste  auf der Fernbedienung drücken, um das Gerät einzuschalten.
3. Die Taste  auf dem Gerät mehrmals drücken oder die Taste  auf der Fernbedienung drücken, um in den BT-Modus zu wechseln. Die blaue LED-Anzeige leuchtet.

4. Schalten Sie die Bluetooth-Funktion Ihres Telefons ein und suchen Sie nach Bluetooth-Geräten. Wenn die Suche abgeschlossen ist, wählen Sie "SB350BTS" aus der Liste der Bluetooth-Geräte.
5. Geben Sie entsprechend der angezeigten Hinweise das Passwort oder die PIN ein: "0000" und drücken Sie auf "Ja" oder "Bestätigen".
6. Wählen Sie nach erfolgreicher Kopplung "SB350BTS" aus der Liste der Bluetooth-Geräte aus und drücken auf "Verbinden".
7. Drücken Sie  $\blacktriangleright$ , um die Musik abzuspielen/zu pausieren.
8. Die Taste "+" lange drücken, um die Lautstärke zu erhöhen.
9. Die Taste "-" lange drücken, um die Lautstärke zu verringern.
10. Drücken Sie "<", um zum vorherigen Titel zurückzukehren.
11. Drücken Sie ">", um zum nächsten Titel zu springen.

### Gebrauch der Equalizer-Funktion

Drücken Sie die Taste "EQ", damit der Equalizer in den Musik-, Film- oder Spielemodus wechselt.

♫ Musik: Eignet sich am besten zum Musikhören

🎬 Film: eignet sich am besten zum Anschauen von Filmen

🎮 Spiele: eignet sich am besten zum Spielen

X Drücken Sie "X" auf der Fernbedienung, um den EQ-Modus (Equalizer) abzubrechen.

### Technische Daten des Geräts

Typ	Technische Daten	Typ	Technische Daten
Lautsprecher	Soundbar: 5,08 cm, 10 W Subwoofer: 13,33 cm, 30 W	Lautsprecherimpedanz	Soundbar: 4 $\Omega$ Subwoofer: 4 $\Omega$
Spitzenleistung	180 W		
RMS-Leistung	4 x 7,5 W + 30 W	Bluetooth-Version	5,0
Energieverbrauch	0,4 W	Bluetooth-Frequenz	2,402 - 2,480 GHz
Eingangleistung	CC 18,0 V/3,5 A	Übertragungsentfernung	10 m
S/N-Verhältnis	$\geq 55$ dB	EIRP	EIRP -0,92 dBm
Lautsprecher-Frequenzbereich	30 Hz - 20 kHz	Bluetooth-Kopplungsname	SB350BTS
Abmessungen	825 x 70 x 60 mm	Gewicht	4,6 kg

## **Technische Daten des Netzteils**

- Name des Herstellers oder Marke des Netzteils: GJTL
- Modellnummer des Netzteils: GJ60WD-1800350V
- Eingangsspannung und -frequenz: 100 - 240 V, 50/60 Hz
- Ausgangsspannung, Strom, elektrische Leistung: 18,0 V, 3,5 A, 63,0 W
- Durchschnittlicher Wirkungsgrad im aktiven Modus: 86,95 %
- Durchschnittlicher Wirkungsgrad bei schwacher Ladung (10 %): 93,6 %
- Stromverbrauch ohne Ladung:  $\leq 0,2$  W

**In einer Umgebung mit elektrostatischen Entladungen kann sich das Gerät ausschalten. Der Benutzer muss dann den Akku aufladen und das Gerät zurücksetzen, indem er es einschaltet, um den entsprechenden Modus auszuwählen und die Uhrzeit neu einzustellen.**

## **Umweltschutz**



Das Produkt wurde mit qualitativ hochwertigen Werkstoffen und Komponenten konzipiert und hergestellt, die recycelt und wiederverwendet werden können.

Bei der Entsorgung der Batterien auf den Umweltschutz achten.



Das Symbol der durchgestrichenen Mülltonne auf der Verpackung bedeutet, dass dieses Produkt unter die europäische Richtlinie 2002/96/EG fällt. Bitte informieren Sie sich über das System zur getrennten Sammlung von Elektro- und Elektronikgeräten an Ihrem Wohnort. Bitte beachten Sie die vor Ort geltenden Vorschriften und entsorgen Sie Ihre Altgeräte nicht mit dem normalen Hausmüll. Eine ordnungsgemäße Entsorgung Ihres Altgeräts trägt dazu bei, mögliche schädliche Auswirkungen auf die Umwelt und die menschliche Gesundheit zu vermeiden.

## **Zusätzliche Informationen**

- Bei Anrufen, die während der Verbindung des B350 mit Ihrem Mobiltelefon zur Musikwiedergabe eingehen, unterbricht das Gerät die Musikwiedergabe, sobald Sie den Anruf annehmen, und setzt sie dann wieder fort. (Je nach Telefon verbleibt das Gerät am Ende des Anrufs möglicherweise im Pausemodus).
- Die Bluetooth®-Wortmarke und das Logo sind eingetragene Marken im Besitz von Bluetooth SIG, Inc., jede Verwendung dieser Marken durch Bigben Interactive erfolgt unter Lizenz. Die anderen Marken und Handelsnamen sind das Eigentum ihrer jeweiligen Inhaber.
- Sie finden die Informationen auf dem Schild auf der Rückseite des Geräts.
- THOMSON ist eine Marke von Talisman Brands, Inc. und wird unter Lizenz von Bigben Interactive genutzt.
- Dieses Produkt wurde unter Verantwortung von Bigben Interactive hergestellt und verkauft.
- THOMSON und das THOMSON-Logo sind Marken, die unter der Lizenz von BIGBEN INTERACTIVE verwendet werden – weitere Informationen finden Sie unter: [www.](http://www.)





- Alle anderen Produkte, Dienstleistungen, Firmennamen, Marken, Handelsnamen, Produktnamen und Logos, auf die hier verwiesen wird, sind das Eigentum ihrer jeweiligen Inhaber.

## Konformitätserklärung

- Bigben Interactive erklärt hiermit, dass die Funkanlage des Typs SB350BTS der Richtlinie 2014/53/EU entspricht. Der vollständige Text der EU-Konformitätserklärung kann unter der folgenden Internetadresse eingesehen werden: <https://www.bigben-interactive.de/support/>

## Garantie

Für dieses Produkt gewährt Bigben eine Garantie von 2 Jahren ab Kaufdatum, außer in den Ländern des Europäischen Wirtschaftsraums, in denen eine längere Garantiezeit gewährt wird. Wir empfehlen Ihnen, Ihren Kassenbeleg für eventuelle Reklamationen aufzubewahren. Die Garantie gilt für Mängel, die auf defektes Material, fehlende Teile oder Herstellungsfehler zurückzuführen sind. Wenden Sie sich in diesem Fall bitte an unseren technischen Support. Bei Problemen mit einem defekten Produkt wenden Sie sich bitte mit Ihrem Kassenbeleg an das Geschäft oder den Händler, bei dem Sie das Produkt erworben haben. Die Garantie gilt nicht für Defekte, die auf unsachgemäßen Gebrauch zurückzuführen sind.

Technischer Kundendienst

Montag bis Freitag von 9:00 bis 18:00 Uhr (außer Feiertagen)

Mail: [support@bigbeninteractive.de](mailto:support@bigbeninteractive.de)

Distribution Deutschland:

Bigben Interactive DEUTSCHLAND GmH

Walter Gropius Str. 28, 50126 Bergheim, DEUTSCHLAND

Hergestellt in China

Hergestellt durch BIGBEN INTERACTIVE

396, Rue de la Voyette

CRT2 - FRETIN CS 90414

59814 LESQUIN Cedex - Frankreich

[www.bigben.eu](http://www.bigben.eu)

E-Mail: [support.thomson@bigben.fr](mailto:support.thomson@bigben.fr)



**Fabricant : Bigben Interactive FRANCE**

396, Rue de la Voyette, C.R.T. 2, Fretin,  
CS90414 - 59814 Lesquin Cedex, France

**Bigben Interactive DEUTSCHLAND GmbH**

Walter Gropius Str. 28, 50126 Bergheim, Deutschland

**Bigben Interactive Belgium s.a./n.v.**

Waterloo Office Park / Bâtiment H  
Drève Richelle 161 bte 15 1410 Waterloo, Belgium

**Bigben Interactive NEDERLAND b.v.**

's-Gravelandseweg 80, 1217 EW Hilversum, Nederland

**Lineas Omenex Metronic S.L.**

Pol. Ind. Can Salvatella – Avda. Arraona 54-56 - 08210  
Barberà del Vallès (BCN) - España

**Metronic Italia s.r.l**

via Marconi 31, 20071 Vermezzo con Zelo (MI), Italia

**FABRIQUÉ EN CHINE / MADE IN CHINA**

**HOTLINE**

**FRANCE**, du lundi au vendredi (sauf jours fériés) :  
9h00-18h00 ou support.thomson@bigben.fr

 **N°Cristal** 09 69 39 79 59

APPEL NON SURTAXE

**DEUTSCHLAND**, Montag bis Freitag von

09:00 bis 18:00 Uhr (außer an Feiertagen)

Tel.: 02271-9047997

Mail: support@bigben-interactive.de

**BELGIQUE**, customerservice@bigben-interactive.be

**NEDERLAND**, customerservice@bigben-interactive.nl

**ESPAÑA**, soporte@metronic.com

Tel.: 93 713 26 25

**ITALIA**, tecnico@metronic.com

Tel. : 02 94 94 36 91

[www.bigben.eu](http://www.bigben.eu)

# THOMSON

NL

SB350BTS  
SOUNDBAR  
MET BEDRADE SUBWOOFER



## GEBRUIKSAANWIJZING

ALVORENS DIT APPARAAT TE GEBRUIKEN, LEES DEZE  
INSTRUCTIES AANDACHTIG DOOR EN BEWAAR DEZE VOOR  
TOEKOMSTIGE RAADPLEGING

Starten	59	Funcities en aansluitingen	63
Haal het apparaat uit de doos.	59	Milieubescherming	65
Inhoud van de verpakking	61	Aanvullende informatie	65
Omschrijving van de onderdelen	61	Conformiteitsverklaring	66

## Starten

- Haal het apparaat uit de doos.
- Haal alle verpakkingsmaterialen van het product.
- Doe het verpakkingsmateriaal in de doos of gooi het veilig weg.

## Waarschuwingen en veiligheidsinstructies

U dient alle instructies doorgelezen en begrepen te hebben voordat u dit apparaat gebruikt. In geval van schade als gevolg van het niet naleven van de instructies, zal de garantie niet van toepassing zijn.



1. De behuizing van dit apparaat nooit verwijderen.
2. Dit apparaat nooit op een ander elektronisch toestel plaatsen.
3. Het snoer zodanig beschermen dat het niet klem kan komen te zitten en dat men er niet op kan trappen, met name de stekker, het stopcontact en de uitgang van het apparaat. Zorg ervoor dat de spanning overeenkomt met de spanning vermeld op het typeplaatje op de achterkant van het apparaat. Trek altijd aan de stekker zelf en nooit aan het snoer om de stekker uit het stopcontact te halen. Zorg ervoor dat u alle andere aansluitingen hebt gedaan voordat u de stekker in het stopcontact doet.
4. Gebruik alleen uit installaties/accessoires die door de fabrikant aanbevolen worden.
5. Vertrouw reparaties van het apparaat alleen toe aan gekwalificeerde reparateurs. Het apparaat moet gerepareerd worden als het op een of andere manier beschadigd is, met name:
  - als het snoer beschadigd is;
  - als een vloeistof op het apparaat geknoeid is of een voorwerp in het apparaat gestoken is;
  - als het apparaat is blootgesteld aan regen of vocht;
  - als het apparaat niet goed werkt;
  - of als het apparaat gevallen of gestoten is.
6. Het typeplaatje bevindt zich op de onderkant van het apparaat.
7. De ventilatieopeningen nooit blokkeren.
8. Zorg ervoor dat er voldoende ruimte is rondom het apparaat voor een goede ventilatie. Plaats het product op een stabiel oppervlak.

9. Dit apparaat moet bij kamertemperatuur gebruikt worden, beschermd tegen direct zonlicht, open vuur of warmtebronnen, verwarmingsapparatuur, kachels en andere apparaten (met inbegrip van versterkers) die warmte produceren. Dit apparaat niet in de buurt van warmtebronnen plaatsen.
10. De batterijen (accu of batterijen) mogen niet worden blootgesteld aan extreme hitte, zoals zonlicht, brand, enz.
11. Haal altijd de stekker uit het stopcontact voordat u het apparaat reinigt. Geen enkel onderdeel van dit apparaat smeren. Reinig het apparaat met een zachte doek. Geen schuurmiddelen of agressieve reinigingsmiddelen gebruiken.
12. Zorg ervoor dat u altijd eenvoudig toegang heeft tot het snoer, de stekker of de adapter zodat u het apparaat indien nodig kunt loskoppelen.
13. Gebruik dit apparaat niet in de buurt van water. Zorg ervoor dat het niet in contact komt met druppels of spetters. Dit apparaat niet gebruiken in een vochtige of natte omgeving.
14. Het apparaat loskoppelen tijdens onweer of als u het langere tijd niet gebruikt.
15. Dit apparaat kan gebruikt worden door kinderen van 8 jaar en ouder en door personen die fysieke, zintuiglijke of mentale beperkingen hebben of gebrek aan ervaring of kennis hebben op voorwaarde dat ze het apparaat onder toezicht gebruiken of instructies ontvangen hebben over het veilige gebruik van het apparaat en de eventuele risico's begrijpen. Kinderen mogen niet met het apparaat of het snoer spelen (risico op verwurging). De reiniging en het onderhoud mogen niet worden uitgevoerd door kinderen zonder toezicht.
16. Het apparaat mag alleen van stroom voorzien worden onder zeer lage veiligheidsspanning die overeenkomt met de markering op het apparaat.



Het symbool van een bliksemschicht in een gelijkzijdige driehoek waarschuwt gebruikers over de aanwezigheid van gevaarlijke niet geïsoleerde elektrische spanning in het apparaat die krachtig genoeg is om een elektrische schok te veroorzaken.



Het uitroepteken in een driehoek geeft de aanwezigheid van belangrijke instructies aan met betrekking tot de functionering en het onderhoud (reparatie) in de documentatie meegeleverd met het apparaat.

Plaats het apparaat op de gewenste locatie en rol het netsnoer af. Steek de stekker in het stopcontact.

Klasse II materiaal	
Gelijkstroom	
Wisselstroom	
Alleen voor binnengebruik	



Houd rekening met de volgende informatie: gebruik alleen de hieronder vermelde elektrische voeding: stekker 18V/3,5A.

### Inhoud van de verpakking

Controleer en bekijk de inhoud van de doos:

- Soundbar
- Subwoofer
- Stekker
- Aux-kabel 3.5 mm
- Optische kabel
- Afstandsbediening

### Omschrijving van de onderdelen

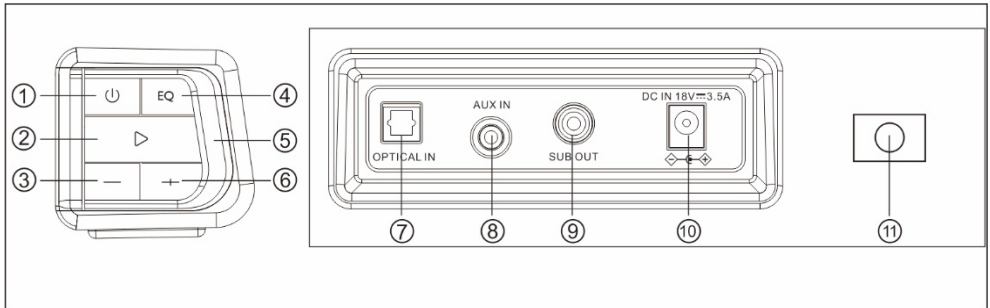

1. Druk lang op deze knop om het apparaat in of uit te schakelen. Druk ook op deze knop om deodus te selecteren (Bluetooth/optische ingang/aux-ingang).
2. Afspelen/Pauze  
Druk lang (3 seconden) op deze knop om de verbinding met het Bluetooth-apparaat te verbreken.
3. Vorige  
Druk lang op deze knop om het volume lager te zetten.
4. Equalizer-modus: MUZIEK / FILM / GAME / STANDAARD
5. Ledlampje
6. Volgende  
Druk lang op deze knop om het volume hoger te zetten.
7. Optische ingang
8. Aux-ingang
9. Connector van de subwoofer
10. Ingang voor stekker (18,0 V/3,5 A)
11. Wandmontagebeugel

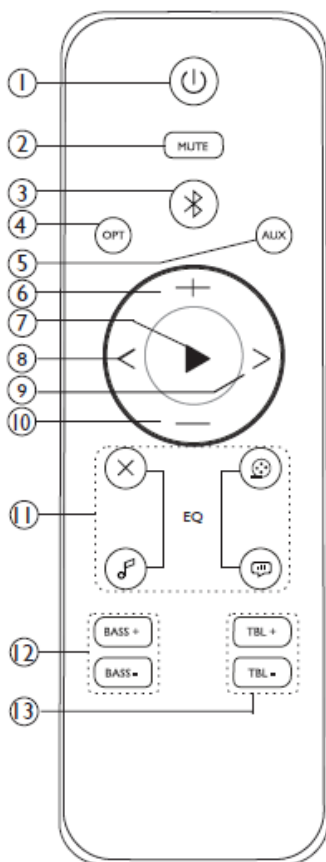

### Afstandsbediening

1. Aan/uit-knop
2. Mute-knop
3. Bluetoothmodus
4. Optische modus
5. Aux-modus
6. Volume hoger zetten
7. Afspelen/Pauze
8. Terug
9. Vooruit
10. Volume lager zetten
11. Equalizer-modus: standaard - film - muziek - game
12. Lage tonen verhogen/verlagen
13. Hoge tonen verhogen/verlagen

### Automatische standby-modus

Bij het afspelen van audiomedia vanaf een aangesloten apparaat gaat de soundbar automatisch in standby-modus als:



- u tien minuten lang op geen enkele knop drukt;
- het aangesloten apparaat gedurende 10 minuten geen audiogegevens verzonden heeft.

## Functies en aansluitingen



### De optische ingang gebruiken

Benodigde materialen: een audiobron met een optische audio-uitgang en een digitale optische audiokabel (meegeleverd).

Sluit de digitale optische audiokabel aan op de optische uitgang van de audiobron en op de optische ingang van de soundbar.

1. Druk lang op de knop  van het apparaat of druk op de knop  van de afstandsbediening om het apparaat in te schakelen.
2. Druk meerdere keren op de knop  van het apparaat of druk op de knop "OPT" van de afstandsbediening om over te schakelen naar de optische modus.
3. Het witte ledlampje licht op.
4. De audiogegevens van de aangesloten audiobron worden nu afgespeeld via de speakers.





### De RCA aux-ingang gebruiken (3,5 mm RCA-kabel meegeleverd)

1. Sluit een kabel voor audio-ingang 3.5 mm (niet meegeleverd) aan op de audio-ingang 3.5 mm van de soundbar en op een audiobron.
2. Druk lang op de knop  van het apparaat of druk op de knop  van de afstandsbediening om het apparaat in te schakelen.
3. Druk meerdere keren op de knop  van het apparaat of druk op de knop "AUX" van de afstandsbediening om over te schakelen naar de aux-modus.
4. Het groene ledlampje licht op.
5. Gebruik de bedieningselementen van het aangesloten audioapparaat om te beginnen met afspelen van muziek via de verbonden soundbar.

### Bluetooth gebruiken

**Opmerking** : de maximale verbindingsafstand is ongeveer 10 meter. Plaats uw Bluetooth-speaker zo dicht mogelijk bij het apparaat om te voorkomen dat de verbinding wordt onderbroken.

Zorg ervoor dat uw mobiele telefoon compatibel is met Bluetooth. Sommige koppelingsstappen kunnen per mobiele telefoon verschillen. Raadpleeg de gebruikershandleiding van uw telefoon voor meer informatie. De belangrijkste stappen van het koppelen zijn als volgt:

1. Houd de soundbar SB350BTS en de mobiele telefoon tijdens het koppelen binnen een afstand van 1 meter.
2. Druk lang op de knop  van het apparaat of druk op de knop  van de afstandsbediening om het apparaat in te schakelen.
3. Druk meerdere keren op de knop  van het apparaat of druk op de knop  van de afstandsbediening om over te schakelen naar de aux-modus. Het blauwe ledlampje licht op.



4. Activeer de Bluetooth-functie van uw telefoon en zoek naar Bluetooth-apparaten. Selecteer vervolgens "SB350BTS" in de lijst met Bluetooth-apparaten.
5. Voer het wachtwoord of de pincode in volgens de weergegeven indicaties: "0000" en druk op "Ja" of "Bevestigen".
6. Selecteer na succesvol koppelen "SB350BTS" in de lijst met Bluetooth-apparaten en druk op "Verbinden".
7. Druk op ► om de muziek af te spelen/ te pauzeren.
8. Druk lang op deze knop "+" om het volume hoger te zetten.
9. Druk lang op deze knop "-" om het volume lager te zetten.
10. Druk op de knop "<" om terug te keren naar het vorige nummer.
11. Druk op de knop ">" om naar het volgende nummer te gaan.

## De equalizerfunctie gebruiken

Druk op de "EQ"-knop om de equalizer over te zetten naar muziek-, film- of gamemodus.

♫ Muziek: het meest geschikt voor het luisteren naar muziek

🎬 Film: het meest geschikt voor het kijken van films

🎮 Game: het meest geschikt voor het spelen van games

X Druk op "X" op de afstandsbediening om de EQ-modus (equalizer) te annuleren.

## Technische kenmerken van het apparaat

Type	Technische kenmerken	Type	Technische kenmerken
Speaker	Soundbar: 5,08 cm, 10 W Subwoofer: 13,33 cm, 30 W	Impedantie van de speaker	Soundbar: 4 Ω Subwoofer: 4 Ω
Piekvermogen	180 W		
RMS-vermogen	4 x 7,5 W + 30 W	Bluetoothversie	5.0
Energieverbruik	0,4 W	Bluetoothfrequentie	2,402 - 2,480 GHz
Ingangsvermogen	CC 18,0 V/3,5 A	Transmissie-afstand	10 m
Signaal- ruisverhouding	≥ 55 dB	EIRP	EIRP -0,92 dBm
Frequentie van de speaker	30 Hz - 20 kHz	Bluetooth verbindingsnaam	SB350BTS
Afmetingen	825 x 70 x 60 mm	Gewicht	4,6 kg

## **Technische kenmerken van de adapter**

- Naam van de fabrikant of merk van de adapter: GJTL
- Nummer van het stekkermodel: GJ60WD-1800350V
- Ingangsspanning en -frequentie: 100 - 240 V, 50/60 Hz
- Uitgangsspanning, stroom, elektrisch vermogen: 18,0 V, 3,5 A, 63,0 W
- Gemiddeld rendement in actieve modus: 86,95 %
- Rendement indien batterij bijna leeg (10 %): 93,6 %
- Stroomverbruik als het apparaat niet opgeladen wordt:  $\leq 0,2$  W

**In een omgeving met elektrostatische ontladingen, kan het toestel uitschakelen. De gebruiker moet dan de batterij opladen en het apparaat resetten door het in te schakelen om de juiste modus te kiezen en de tijd opnieuw in te stellen.**

## **Milieubescherming**



Uw product is ontworpen en vervaardigd uit materialen en onderdelen van hoge kwaliteit die gerecycled en herbruikt kunnen worden.

Het is belangrijk op de hoogte te zijn van de milieuaspecten en het correct weggooiën van de batterijen.



Dit pictogram van een doorgestreepte prullenbak betekent dat dit product onder de Europese richtlijn 2002/96/EC valt. Informeer bij uw gemeente hoe elektrische en elektronische apparatuur gescheiden moet worden ingezameld. Houd u aan de lokale regelgeving en gooi uw oude apparaten niet weg met het gewone huisafval. Door uw oude apparaat correct af te voeren, voorkomt u mogelijke schadelijke gevolgen op het milieu en de menselijke gezondheid.

## **Aanvullende informatie**

- Indien uw mobiele telefoon een inkomende oproep ontvangt terwijl de soundbar SB350BTS aangesloten is op uw mobiel, stopt het apparaat met het afspelen van de muziek en hervat nadat het gesprek is afgelopen. (Het kan zijn dat het apparaat op pauze blijft staan na afloop van het gesprek, dit is afhankelijk van uw type telefoon).
- Het woord, het merk en het logo Bluetooth® zijn handelsmerken van Bluetooth SIG, Inc. en Bigben Interactive gebruikt deze merken onder licentie. Alle andere handelsmerken zijn het eigendom van hun respectieve eigenaars.
- U vindt de informatie op het plaatje aan de achterkant van het toestel.
- THOMSON is een handelsmerk van Talisman Brands, Inc. dat onder licentie wordt gebruikt door Bigben Interactive.
- Dit product wordt vervaardigd en verkocht onder de verantwoordelijkheid van Bigben Interactive.
- THOMSON en het THOMSON-logo zijn handelsmerken gebruikt onder licentie van Bigben Interactive - Voor meer informatie: [www.thomson-brand.com](http://www.thomson-brand.com).
- Alle andere producten, diensten, bedrijfsnamen, handelsmerken, handelsnamen, productnamen en logo's waarnaar hierin wordt verwezen, zijn het eigendom van hun respectieve eigenaren.

## Conformiteitsverklaring

- Bigben Interactive verklaart bij deze dat de installatie voor radioverbinding van het type SB350BTS voldoet aan de richtlijn 2014/53/EU. De volledige EU-conformiteitsverklaring is te raadplegen op de volgende website: [www.bigben.fr/support](http://www.bigben.fr/support)

## Garantie

Bigben geeft een garantie van 2 jaar op dit product vanaf de datum van aankoop behalve in de landen van de Economische Europese Ruimte waarin de garantie langer is. Wij raden u aan uw kassaticket bij te houden voor het geval er klachten zijn. De garantie dekt pannes te wijten aan een materieel defect, een ontbrekend onderdeel of een fabricagefout. Neem in dat geval contact op met de dienst technische ondersteuning. Wanneer het product defect is, dient u naar uw verkooppunt te gaan met uw kassaticket. De garantie dekt problemen door niet-conform gebruik niet.

Klantenservice

Email:

In Nederland gedistribueerd door:

Bigben Interactive NEDERLAND

B.V.'s-Gravelandseweg 80

1217 EW Hilversum

NEDERLAND

Vervaardigd in China

Vervaardigd door BIGBEN INTERACTIVE

396, Rue de la Voyette

CRT2 - FRETIN CS 90414

59814 LESQUIN Cedex - Frankrijk

[www.bigben.eu](http://www.bigben.eu)

E-mail: [support.thomson@bigben.fr](mailto:support.thomson@bigben.fr)



**Fabricant : Bigben Interactive FRANCE**

396, Rue de la Voyette, C.R.T. 2, Fretin,  
CS90414 - 59814 Lesquin Cedex, France

**Bigben Interactive DEUTSCHLAND GmbH**

Walter Gropius Str. 28, 50126 Bergheim, Deutschland

**Bigben Interactive Belgium s.a./n.v.**

Waterloo Office Park / Bâtiment H  
Drève Richelle 161 bte 15 1410 Waterloo, Belgium

**Bigben Interactive NEDERLAND b.v.**

's-Gravelandseweg 80, 1217 EW Hilversum, Nederland

**Lineas Omenex Metronic S.L.**

Pol. Ind. Can Salvatella – Avda. Arraona 54-56 - 08210  
Barberà del Vallès (BCN) - España

**Metronic Italia s.r.l**

via Marconi 31, 20071 Vermezzo con Zelo (MI), Italia

**FABRIQUÉ EN CHINE / MADE IN CHINA**

**HOTLINE**

**FRANCE**, du lundi au vendredi (sauf jours fériés) :  
9h00-18h00 ou support.thomson@bigben.fr

 **N°Cristal 09 69 39 79 59**

APPEL NON SURTAXE

**DEUTSCHLAND**, Montag bis Freitag von

09:00 bis 18:00 Uhr (außer an Feiertagen)

Tel.: 02271-9047997

Mail: support@bigben-interactive.de

**BELGIQUE**, customerservice@bigben-interactive.be

**NEDERLAND**, customerservice@bigben-interactive.nl

**ESPAÑA**, soporte@metronic.com

Tel.: 93 713 26 25

**ITALIA**, tecnico@metronic.com

Tel. : 02 94 94 36 91

[www.bigben.eu](http://www.bigben.eu)

# THOMSON

PL

SB350BTS

## LISTWA DŹWIĘKOWA Z SUBWOOFEREM PRZEWODOWYM



### INSTRUKCJA OBSŁUGI

PRZED UŻYCIEM URZĄDZENIA DOKŁADNIE PRZECZYTAĆ  
INSTRUKCJĘ. ZACHOWAĆ JĄ  
DO WYKORZYSTANIA W PRZYSZŁOŚCI

Uruchomienie	69	Specyfikacja i podłączenia	73
Wyjąć urządzenie z pudełka.	69	Specyfikacja techniczna urządzenia	74
Ostrzeżenia i instrukcje bezpieczeństwa	69	Ochrona środowiska	75
Zawartość opakowania	71	Informacje dodatkowe	75
Opis części	71	Deklaracja zgodności	75

## Uruchomienie

- Wyjąć urządzenie z pudełka.
- Usunąć wszystkie materiały opakowaniowe z produktu.
- Materiały opakowaniowe umieścić w pudełku lub zutylizować je w bezpieczny sposób.

## Ostrzeżenia i instrukcje bezpieczeństwa

Przed użyciem tego urządzenia należy przeczytać i zrozumieć wszystkie instrukcje. W przypadku uszkodzenia wynikającego z nieprzestrzegania instrukcji gwarancja nie ma zastosowania.



1. Nigdy nie zdejmować obudowy tego urządzenia.
2. Nigdy nie kłaść tego urządzenia na innym sprzęcie elektrycznym.
3. Chronić przewód zasilający przed nadeptaniem lub ściśnięciem, szczególnie przy wtyczkach, gniazdach i wyjściach urządzenia. Upewnić się, że napięcie zasilania odpowiada napięciu wskazanemu na tabliczce z tyłu urządzenia. Odłączając wtyczkę sieciową od gniazdka, należy zawsze przytrzymać wtyczkę. Nigdy nie ciągnąć za przewód. Przed podłączeniem do gniazdka upewnić się, że podłączono wszelkie inne przyłącza.
4. Używać tylko dodatków i akcesoriów zalecanych przez producenta.
5. Wszelkie naprawy urządzenia należy pozostawić wykwalifikowanym osobom zajmującym się naprawami. Naprawa jest konieczna, gdy urządzenie zostało w jakikolwiek sposób uszkodzone, w szczególności:
  - jeśli uszkodzony jest przewód zasilający,
  - w przypadku rozlania cieczy lub włożenia przedmiotów obcych do urządzenia,
  - jeśli urządzenie zostało wystawione na deszcz lub wilgoć,
  - jeśli urządzenie nie działa prawidłowo,
  - jeśli urządzenie zostało upuszczone lub uderzone.
6. Tabliczka znamionowa znajduje się na spodzie urządzenia.
7. Nigdy nie blokować otworów wentylacyjnych.
8. Należy upewnić się, że istnieje wystarczająco dużo wolnego miejsca dla zapewnienia wentylacji. Umieścić produkt na stabilnej powierzchni.
9. To urządzenie należy stosować w klimacie umiarkowanym, z dala od bezpośredniego światła słonecznego, otwartego ognia lub ciepła, grzejników, kuchenek lub wszelkich innych urządzeń (w tym wzmacniaczy), które generują ciepło. Nie montować go w pobliżu źródeł ciepła.

10. Baterie (akumulator lub włożone baterie) nie mogą być wystawiane na działanie nadmiernego ciepła, na przykład na bezpośrednie światło słoneczne, ogień itp.
11. Przed czyszczeniem odłączyć wtyczkę od gniazdka. Nie smarować żadnej części tego urządzenia. Czyścić miękką szmatką. Nie używać materiałów ściernych ani agresywnych środków czyszczących.
12. Należy się upewnić, że zawsze jest możliwy łatwy dostęp do przewodu zasilającego, wtyczki lub zasilacza, aby w razie potrzeby móc odłączyć urządzenie od gniazdka sieciowego.
13. Nie używać tego urządzenia w pobliżu zbiorników wodnych. Nie powinno ono być narażone na krople ani rozpryski. Nie używać tego urządzenia w wilgotnym lub mokrym otoczeniu.
14. Odłączyć to urządzenie podczas burzy z piorunami lub gdy nie jest używane przez dłuższy czas.
15. Z urządzenia mogą korzystać dzieci w wieku 8 lat i starsze, a także osoby o ograniczonych zdolnościach fizycznych, czuciowych lub umysłowych albo bez doświadczenia i wiedzy, pod warunkiem że znajdują się pod nadzorem lub otrzymały instrukcje dotyczące bezpiecznego korzystania z urządzenia i rozumieją ryzyko związane z korzystaniem z niego. Dzieci nie mogą bawić się urządzeniem ani przewodem (ryzyko uduszenia). Dzieci bez nadzoru nie powinny czyścić ani konserwować urządzenia.
16. To urządzenie można zasiląć wyłącznie bardzo niskim napięciem bezpiecznym odpowiadającym oznaczeniom na urządzeniu.



Symbol błyskawicy w trójkącie równobocznym ostrzega użytkowników o znajdujących się wewnątrz urządzenia niebezpiecznych, nieizolowanych napięciach elektrycznych, które są wystarczająco silne, aby stwarzać ryzyko porażenia prądem.



Wykrzyknik w trójkącie wskazuje na obecność ważnych instrukcji dotyczących obsługi i konserwacji (naprawy) w dokumentacji dołączonej do urządzenia.

Umieścić urządzenie w odpowiednim miejscu i rozwinąć kabel zasilający. Podłączyć kabel do gniazdka zasilania elektrycznego i włączyć zasilanie, jeśli to konieczne.

Materiał klasy II	
Prąd stały	
Prąd zmienny	
Tylko do użytku w pomieszczeniach	



Wziąć pod uwagę poniższe wskazówki: używać wyłącznie zasilacza określonego poniżej: zasilacz sieciowy 18 V/3,5 A.

### Zawartość opakowania

Sprawdzić zawartość opakowania i zapoznać się z nim:

- listwa dźwiękowa
- subwoofer
- zasilacz sieciowy
- kabel aux 3,5 mm
- kabel optyczny
- pilot zdalnego sterowania

### Opis części

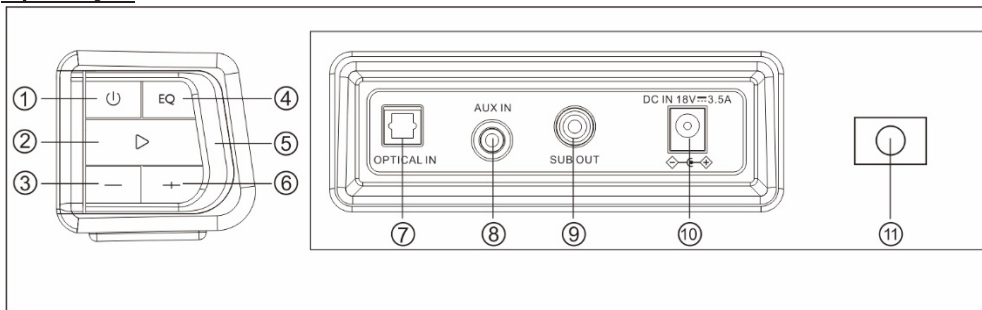



1. Długie naciśnięcie tego przycisku umożliwia włączenie/wyłączenie urządzenia. Można również nacisnąć ten przycisk, aby wybrać tryb (Bluetooth/wejście optyczne/wejście pomocnicze).
2. Odtwarzanie/pauza  
Długie naciśnięcie (3 sekundy) tego przycisku powoduje odłączenie urządzenia Bluetooth.
3. Poprzedni  
Długie naciśnięcie tego przycisku umożliwia zmniejszenie głośności.
4. Tryb korektora: MUZYKA/FILM/GRA/STANDARD
5. Wskaźnik LED
6. Dalej  
Długie naciśnięcie tego przycisku umożliwia zwiększenie głośności.
7. Wejście optyczne
8. Wejście pomocnicze
9. Złącze subwoofera
10. Gniazdo wejściowe zasilania sieciowego (18,0 V/3,5 A)
11. uchwyt do montażu ściennego

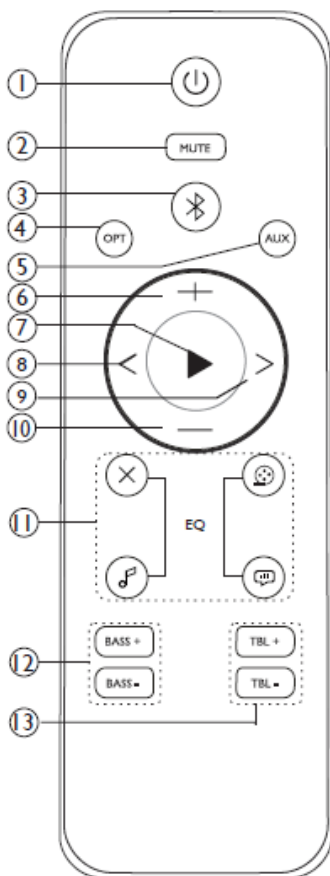

### Pilot zdalnego sterowania

1. Przycisk zasilania
2. Przycisk wyciszenia
3. Tryb Bluetooth
4. Tryb optyczny
5. Tryb pomocniczy
6. Zwiększanie głośności
7. Odtwarzanie/pauza
8. Powrót
9. Przewijanie do przodu
10. Zmniejszanie głośności
11. Tryb korektora: standard - film - muzyka - gra
12. Zwiększanie/zmniejszanie tonów niskich
13. Zwiększanie/zmniejszanie tonów wysokich

### Automatyczny tryb czuwania

Podczas odtwarzania multimediiów audio z podłączonego urządzenia listwa dźwiękowa automatycznie przełącza się w tryb gotowości, jeśli:



- żaden przycisk nie zostanie naciśnięty przez 10 minut,
- podłączone urządzenie peryferyjne nie przesyłało żadnych danych dźwiękowych przez 10 minut.

## **Specyfikacja i podłączenia**



### **Korzystanie z wejścia optycznego**

Wymagane wyposażenie: źródło audio z optycznym wyjściem audio i cyfrowym optycznym kablem audio (w zestawie).

Podłączyć cyfrowy optyczny kabel audio do wyjścia optycznego źródła dźwięku i do wejścia optycznego listwy dźwiękowej.

1. Nacisnąć i przytrzymać przycisk  na urządzeniu lub nacisnąć przycisk  na pilocie zdalnego sterowania, aby włączyć urządzenie.
2. Nacisnąć kilka razy przycisk  na urządzeniu lub nacisnąć przycisk „OPT” na pilocie zdalnego sterowania, aby przejść do trybu optycznego.
3. Zaświeci się biały wskaźnik LED.
4. Dane dźwiękowe z podłączonego źródła dźwięku będą teraz odtwarzane przez głośniki.





### **Korzystanie z wejścia pomocniczego RCA (kabel RCA 3,5 mm dostarczony w zestawie)**

1. Podłączyć kabel wejściowy audio 3,5 mm (brak w zestawie) do wejścia audio 3,5 mm listwy dźwiękowej i do źródła dźwięku.
2. Nacisnąć i przytrzymać przycisk  na urządzeniu lub nacisnąć przycisk  na pilocie zdalnego sterowania, aby włączyć urządzenie.
3. Nacisnąć kilka razy przycisk  na urządzeniu lub nacisnąć przycisk „AUX” na pilocie zdalnego sterowania, aby przejść do trybu pomocniczego.
4. Zaświeci się zielony wskaźnik LED.
5. Użyć elementów sterujących podłączonego urządzenia audio, aby rozpocząć odtwarzanie muzyki przez podłączoną listwę dźwiękową.

### **Obsługa funkcji Bluetooth**

**Uwaga** : maksymalny zasięg połączenia wynosi około 10 metrów. Aby uniknąć zakłóceń, głośnik Bluetooth należy umieścić jak najbliżej urządzenia.

Upewnić się, że wykorzystywany telefon komórkowy jest zgodny z technologią Bluetooth. Niektóre etapy parowania mogą się różnić w zależności od telefonu komórkowego. Więcej informacji można znaleźć w instrukcji obsługi telefonu. Główne etapy parowania są następujące:

1. Podczas parowania listwa dźwiękowa SB350BTS i telefon komórkowy Bluetooth muszą znajdować się w odległości nie większej niż metr.
2. Nacisnąć i przytrzymać przycisk  na urządzeniu lub nacisnąć przycisk  na pilocie zdalnego sterowania, aby włączyć urządzenie.
3. Nacisnąć kilka razy przycisk  na urządzeniu lub nacisnąć przycisk  na pilocie zdalnego sterowania, aby przejść do trybu BT. Zaświeci się niebieski wskaźnik LED.
4. Włączyć funkcję Bluetooth w telefonie i wyszukać urządzenia Bluetooth. Po zakończeniu wyszukiwania wybrać „SB350BTS” z listy urządzeń Bluetooth.

5. Zgodnie z wyświetlanymi wskazówkami wprowadzić hasło lub kod PIN: „0000” i nacisnąć „Tak” lub „Potwierdź”.
6. Po pomyślnym sparowaniu wybrać „SB350BTS” z listy urządzeń Bluetooth i nacisnąć „Połącz”.
7. Naciśnięcie ► umożliwia odtwarzanie/pauzowanie muzyki
8. Długie naciśnięcie przycisku „+” umożliwia zwiększenie głośności.
9. Długie naciśnięcie przycisku „-” umożliwia zmniejszenie głośności.
10. Naciśnięcie „<” umożliwia powrót do poprzedniego utworu.
11. Naciśnięcie „>” umożliwia przejście do następnego utworu.

### Korzystanie z funkcji korektora

Nacisnąć przycisk „EQ”, aby przełączyć korektor w tryb muzyki, filmu lub gry.

🎵 Muzyka: tryb najbardziej odpowiedni do słuchania muzyki

🎬 Film: tryb najbardziej odpowiedni do oglądania filmów

🎮 Gra: tryb najbardziej odpowiedni do gier

Nacisnąć „X” na pilocie zdalnego sterowania, aby wyjść z trybu EQ (korektora).

### Specyfikacja techniczna urządzenia

Typ	Specyfikacja techniczna	Typ	Specyfikacja techniczna
Głośnik	Listwa dźwiękowa: 5,08 cm, 10 W Subwoofer: 13,33 cm, 30 W	Impedancja głośnika	Listwa dźwiękowa: 4Ω Subwoofer: 4Ω
Moc szczytowa	180 W		
Moc RMS	4 × 7,5 W + 30 W	Wersja Bluetooth	5.0
Zużycie energii	0,4 W	Częstotliwość Bluetooth	2,402–2,480 GHz
Moc wejściowa	CC 18,0 V/3,5 A	Zasięg transmisji	10 m
Stosunek sygnału do szumu (SNR)	≥ 55 dB	EIRP	EIRP -0,92 dBm
Moc zestawu głośnikowego	30 Hz– 20 kHz	Nazwa parowania Bluetooth	SB350BTS
Wymiary	825 × 70 × 60 mm	Ciężar	4,6 kg

### Specyfikacja techniczna zasilacza

- Nazwa producenta lub marka zasilacza: GJTL
- Numer modelu zasilacza: GJ60WD-1800350V
- Napięcie wejściowe i częstotliwość: 100–240 V, 50/60 Hz
- Napięcie wyjściowe, prąd, moc elektryczna: 18,0 V, 3,5 A, 63,0 W
- Sprawność średnia w trybie aktywnym: 86,95 %
- Sprawność przy niskim obciążeniu (10%): 93,6 %
- Pobór mocy bez obciążenia: ≤ 0,2 W

W środowisku, w którym występują wyładowania elektrostatyczne, urządzenie może się wyłączyć. Użytkownik musi wówczas naładować baterię i zresetować urządzenie, wyłączając je. Następnie należy wybrać odpowiedni tryb i ponownie ustawić czas.

## Ochrona środowiska



Ten produkt został zaprojektowany i wyprodukowany z wysokiej jakości materiałów i komponentów, które można poddać recyklingowi i ponownie wykorzystać.

Należy zwrócić uwagę na środowiskowe aspekty utylizacji baterii.



Obecność tego symbolu przekreślonego kosza na śmieci oznacza, że ten produkt podlega przepisom dyrektywy europejskiej 2002/96/WE. Należy uzyskać informacje dotyczące lokalnego systemu oddzielnej zbiórki sprzętu elektrycznego i elektronicznego. Przestrzegać lokalnych przepisów i nie wyrzucać zużytych urządzeń ze zwykłymi odpadami domowymi. Właściwa utylizacja zużytego urządzenia pomaga uniknąć potencjalnego negatywnego wpływu na środowisko i zdrowie ludzi.

## Informacje dodatkowe

- Jeśli na telefon połączony z listwą dźwiękową SB350BTS w celu odtwarzania muzyki przyjdzie połączenie przychodzące, urządzenie zatrzyma się po odebraniu połączenia. Urządzenie wznowi działanie po zakończeniu połączenia (w zależności od telefonu może zdarzyć się, że działanie nie zostanie wznowione po zakończeniu połączenia).
- Słowo, znak i logo Bluetooth® są zastrzeżonymi znakami towarowymi należącymi do Bluetooth SIG, Inc., a każde użycie tych znaków przez BigBen Interactive jest objęte licencją. Wszystkie inne marki i nazwy handlowe są własnością ich odpowiednich właścicieli.
- Informacje można znaleźć na tabliczce z tyłu urządzenia.
- THOMSON jest znakiem towarowym firmy Talisman Brands, Inc. używanym na licencji firmy Bigben Interactive.
- Ten produkt został wyprodukowany i jest sprzedawany na odpowiedzialność firmy Bigben Interactive.
- THOMSON i logo THOMSON są znakami towarowymi używanymi na podstawie licencji firmy Bigben Interactive – więcej informacji: [www.thomson-brand.com](http://www.thomson-brand.com).
- Wszystkie inne produkty, usługi, nazwy firm, znaki towarowe, nazwy handlowe, nazwy produktów i logo wymienione w niniejszym dokumencie są własnością ich odpowiednich właścicieli.

## Deklaracja zgodności

- Niniejszym Bigben Interactive oświadcza, że sprzęt radiowy typu SB350BTS jest zgodny z Dyrektywą 2014/53/UE. Pełny tekst deklaracji zgodności UE jest dostępny pod następującym adresem internetowym: <https://www.bigbeninteractive.com/support/>

## Gwarancja

Ten produkt jest objęty gwarancją firmy Bigben przez 2 lata od daty zakupu, z wyjątkiem krajów Europejskiego Obszaru Gospodarczego oferujących dłuższy okres gwarancji. Zalecamy zachowanie paragonu kasowego na wypadek ewentualnej reklamacji. Gwarancja obejmuje awarie spowodowane wadami materiałowymi, brakiem elementu lub wadą fabryczną. W takim przypadku należy skontaktować się z działem wsparcia technicznego naszej firmy. W przypadku jakichkolwiek problemów dotyczących wadliwego produktu należy udać się do miejsca jego zakupu z paragonem kasowym. Gwarancja nie obejmuje problemów związanych z niewłaściwym użytkowaniem.

Wyprodukowano w Chinach

Wyprodukowano przez BIGBEN INTERACTIVE

396, Rue de la Voyette

CRT2 - FRETIN CS 90414

59814 LESQUIN Cedex - Francja

[www.bigben.eu](http://www.bigben.eu)

E-mail: [support.thomson@bigben.fr](mailto:support.thomson@bigben.fr)



### **Fabricant : Bigben Interactive FRANCE**

396, Rue de la Voyette, C.R.T. 2, Fretin,  
CS90414 - 59814 Lesquin Cedex, France

### **Bigben Interactive DEUTSCHLAND GmbH**

Walter Gropius Str. 28, 50126 Bergheim, Deutschland

### **Bigben Interactive Belgium s.a./n.v.**

Waterloo Office Park / Bâtiment H  
Drève Richelle 161 bte 15 1410 Waterloo, Belgium

### **Bigben Interactive NEDERLAND b.v.**

's-Gravelandseweg 80, 1217 EW Hilversum, Nederland

### **Lineas Omenex Metronic S.L.**

Pol. Ind. Can Salvatella – Avda. Arraona 54-56 - 08210  
Barberà del Vallès (BCN) - España

### **Metronic Italia s.r.l.**

via Marconi 31, 20071 Vermezzo con Zelo (MI), Italia

**FABRIQUÉ EN CHINE / MADE IN CHINA**

### **HOTLINE**

**FRANCE**, du lundi au vendredi (sauf jours fériés) :  
9h00-18h00 ou [support.thomson@bigben.fr](mailto:support.thomson@bigben.fr)

 **N°Cristal 09 69 39 79 59**

APPEL NON SURTAXE

**DEUTSCHLAND**, Montag bis Freitag von

09:00 bis 18:00 Uhr (außer an Feiertagen)

Tel.: 02271-9047997

Mail: [support@bigben-interactive.de](mailto:support@bigben-interactive.de)

**BELGIQUE**, [customerservice@bigben-interactive.be](mailto:customerservice@bigben-interactive.be)

**NEDERLAND**, [customerservice@bigben-interactive.nl](mailto:customerservice@bigben-interactive.nl)

**ESPAÑA**, [soporte@metronic.com](mailto:soporte@metronic.com)

Tel.: 93 713 26 25

**ITALIA**, [tecnico@metronic.com](mailto:tecnico@metronic.com)

Tel.: 02 94 94 36 91

[www.bigben.eu](http://www.bigben.eu)